

Мы вместе... Мы вместе
анжурен
Достигнуть
и сохранить
высокий
уровень
во всем

Быть лучшим
футбольным клубом
Европы!

1936
НАШЕ ГОУРРИ
НАУКОВЕ
1935

Я люблю
свою
команду!

Быть гордостью
Донецка
и Украины

ULTRA

Shaxtar

Эмоции
успеха
восхищение болельщиков
нашей УЛТРА и
уверенными победами



ЕЖЕГОДНЫЙ ОТЧЕТ

ДОНЕЦКИЙ «ШАХТЕР» ВСЕГДА СТАВИТ
ПЕРЕД СОБОЙ САМЫЕ АМБИЦИОЗНЫЕ
ЦЕЛИ

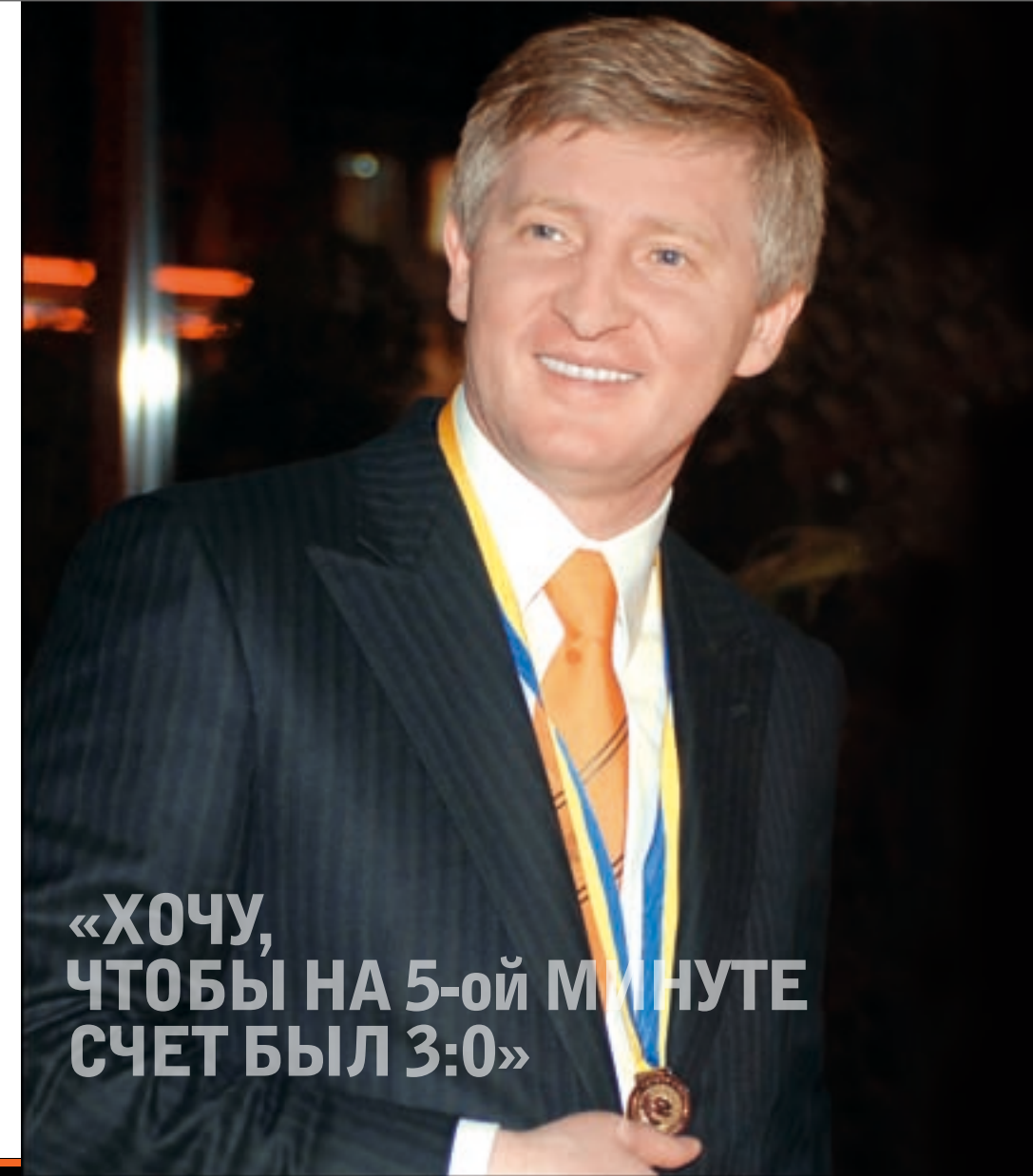

«ХОЧУ,
ЧТОБЫ НА 5-ой МИНУТЕ
СЧЕТ БЫЛ 3:0»

Мне было непросто пережить минувший сезон, в котором мы завоевали «золотой дубль». Журналисты тогда спросили, хочу ли я «золотой матч». На что я отвечал, что «золотой матч» хочет пресса, а я — золотые медали. Я предпочел бы знать, что «Шахтер» — чемпион, тура за три до конца сезона, чтобы чуть меньше переживать. Но в таком случае получается конфликт интересов с болельщиками. Любители футбола хотят, чтобы команда забивала победный гол на 85 минуте, а я хочу, чтобы на 5-ой минуте счет был 3:0.

Донецкий «Шахтер» всегда ставит перед собой самые амбициозные цели. В национальном чемпионате мы должны выигрывать золото, Кубок. Но это не цель, а средство. А цель — добиться максимальных успехов в Лиге чемпионов. Сегодня я могу сказать, что счастлив от выигрыша чемпионата и Кубка. Команда превосходно стартовала в Лиге чемпионов, но так плохо завершила свои европейские выступления... Разумеется, я был расстроен тем, что мы не попали в европейскую весну. Значит, «Шахтеру» суждено было пройти через это. Трудно дать оценку, почему так получилось. Но хочу уверить, что у нас очень сильная команда. Она молодая, но уже приобрела опыт...

Ну а то, что мы выиграли чемпионат с отрывом всего в одно очко — это где-то особенность команды, которая любит держать в напряжении не только меня, но и болельщиков. Но я до последнего верил в победу. В прошлом сезоне «Шахтер» играл лучше конкурентов!

ОТЧЕТ '07-'08
ЕЖЕГОДНЫЙ ОТЧЕТ ЗА СЕЗОН



6 - 7	ДОКЛАД ГЕНЕРАЛЬНОГО ДИРЕКТОРА
8 - 13	ОБЗОР СЕЗОНА 2007-2008
14 - 17	ФУТБОЛЬНАЯ АКАДЕМИЯ
18 - 19	МЕДИЦИНСКАЯ СЛУЖБА
20 - 25	НОВЫЙ СТАДИОН
26 - 29	ИНФРАСТРУКТУРА
26 - 27	СПОРТИВНО-ТРЕНИРОВОЧНАЯ БАЗА «КИРША»
28 - 29	ЦЕНТРАЛЬНЫЙ СТАДИОН «ШАХТЕР»
30 - 35	НАШИ БОЛЕЛЬЩИКИ
30 - 33	ФАН-КЛУБ
34 - 35	БОЛЕЛЬЩИКИ НА СТАДИОНЕ
36 - 39	БЛАГОТВОРИТЕЛЬНОСТЬ
40 - 41	СОЦИАЛЬНАЯ ДЕЯТЕЛЬНОСТЬ
40 - 43	ШКОЛЬНЫЙ КЛУБ
44 - 47	СПЕЦИАЛЬНЫЕ ПРОЕКТЫ
48 - 53	КОММЕРЧЕСКАЯ ДЕЯТЕЛЬНОСТЬ
54 - 57	ПЕРСОНАЛ
58 - 61	ФИНАНСОВАЯ ДЕЯТЕЛЬНОСТЬ
62 - 63	ЮРИДИЧЕСКАЯ СЛУЖБА
64 - 73	ИМИДЖ КЛУБА
64 - 67	РЕБРЕНДИНГ
68 - 73	СОЦИОЛОГИЧЕСКИЕ И МАРКЕТИНГОВЫЕ ИССЛЕДОВАНИЯ
74 - 77	КОММУНИКАЦИИ КЛУБА
78 - 79	ШАХТЕР В ЦИФРАХ

Содержание

«ШАХТЕР» — ЭТО НЕ ПРОСТО ФУТБОЛЬНЫЙ КЛУБ
«ШАХТЕР» — СИМВОЛ ГОРОДА, РЕГИОНА, СТРАНЫ

МЫ ПРОДЕЛАЛИ НЕПРОСТОЙ ПУТЬ. НО ДЛЯ НАС БЫЛИ И ОСТАЮТСЯ НЕИЗМЕННЫМИ НАША
ПРЕДАННОСТЬ ДЕЛУ, ЦЕЛЕУСТРЕМЛЕННОСТЬ И ВЕРА В ПОБЕДУ

СЕРГЕЙ ПАЛКИН: «НАШУ СТРАНУ ОЖИДАЕТ БОЛЬШОЕ ФУТБОЛЬНОЕ БУДУЩЕЕ»



ВОСПИТАНИЕ В ПОДРАСТАЮЩЕМ ПОКОЛЕНИИ
ЛЮБВИ К ФУТБОЛУ ОЧЕНЬ ВАЖНО ДЛЯ НАС

Доклад генерального директора

Сезон 2007-2008 был, с одной стороны, непростым и даже несколько противоречивым для «Шахтера», но с другой – ознаменовался важными событиями в жизни клуба. Осенняя борьба в Лиге чемпионов и «заснеженный» бой с «Динамо», «золотой дубль» и новая эмблема, успехи Академии и по-разному проявившие себя новички первой команды – все это уже вошло в нашу историю.

Высокими темпами в течение сезона шло строительство новой арены. Не сомневаюсь, что в будущем она станет не только новым домом для нашего футбольного клуба, но и настоящим символом города, объектом «туристического паломничества». Те новые подходы и прогрессивный опыт, которые мы использовали при возведении стадиона, кропотливо собирались по всему Старому Свету – в Англии и Голландии, Испании и Португалии, Германии и Италии. Тем не менее, мы тщательно примеряем все, что делаем, к нашим, донецким реалиям. Мы хотим, чтобы новая арена стала комфортным и действительно любимым местом для всех горожан. И, конечно, не меньшим, а, может, даже и большим вложением в будущее является для нас воспитание в подрастающем поколении любви к футболу, и клуб традиционно прикладывает в этом направлении много усилий. Это не только наша Академия, построенная на основе инновационных голландских методик, которая дает возможность детям с семилетнего возраста профессионально заниматься «спортом № 1» - не меньшую важность имеет воспитание в детях так называемой «культуры болельщика». Мы верим в то, что нашу страну ожидает большое футбольное будущее, частью которого является всеевропейский праздник футбола, Евро-2012. Ну а как мы войдем в это будущее – в главной степени зависит от нас самих.

ОТЧЕТ '07-'08
ЕЖЕГОДНЫЙ ОТЧЕТ ЗА СЕЗОН

МИРЧА ЛУЧЕСКУ: «ТРЕНЕР ДОЛЖЕН БЫТЬ ПРОВИДЦЕМ»

Прошлый сезон был для нас одновременно и счастливым, и нет. Мы вошли в него, практически поменяв команду. На подготовительных сборах я варьировал состав, выбирал лучший вариант расстановки футболистов до тех пор, пока не нашел. Затем был фантастический гол Брандау в ворота «Зальцбурга», который вывел нас в Лигу чемпионов. Нам повезло, это была огромная удача. Но из группы мы не вышли. Я говорил и говорю: мы проиграли грандам, потому что у нас не хватало опыта. Но мы играли хорошо. Такие матчи дают мне уверенность в том, что мы можем прогрессировать.

Теперь о чемпионате Украины. «Шахтер» обязан был выиграть «золото» — иначе и быть не могло. Я говорил игрокам: «Думайте, как выиграть и показать красивый, зрелищный футбол». Для всех, абсолютно для всех ясно: мы заслужили чемпионство. Признаюсь, я очень хочу с «Шахтером» достигать больших высот. Мое самое большое желание — вывести в качестве главного тренера мою фантастическую команду на открытие нового пятизвездочного стадиона.

Главный тренер ФК «Шахтер»

Мирча Луческу

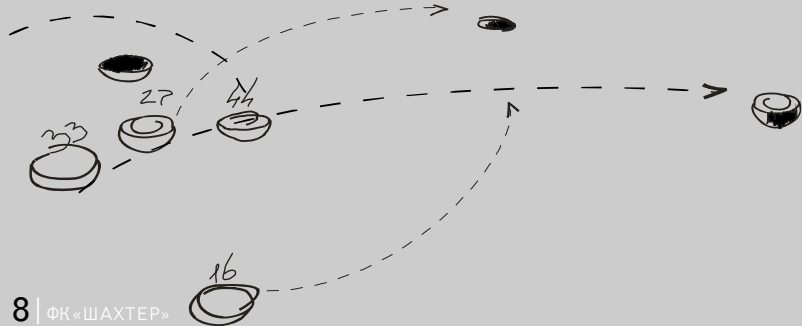

НАШЕ ВИДЕНИЕ
БЫТЬ ПОСЛОМ УКРАИНСКОГО ФУТБОЛА
В МИРЕ И МЕЖДУНАРОДНОГО ФУТБОЛА В УКРАИНЕ,
ТАКИМ ОБРАЗОМ РАЗВИВАЯ ФУТБОЛЬНУЮ КУЛЬТУРУ
В НАШЕЙ СТРАНЕ

Обзор сезона 2007-2008

ЗОЛОТОЙ ДУБЛЬ ШАХТЕРА 2007-2008

Под руководством Мирчи Луческу донецкий «Шахтер» завоевал третий чемпионский титул за последние четыре сезона (для самого румынского тренера он стал пятым за последние семь лет). «Горняки» не только удачно выступили в чемпионате, но и завоевали Кубок страны, который последний раз гостил в Донецке четыре года назад, в 2004 году.

Чемпион с кубковым характером в прошедшем сезоне установил новый клубный рекорд по числу забитых мячей в чемпионате Украины, и теперь он составляет 75 голов. А полузащитник «горняков» бразилец Фернандиньо стал лучшим футболистом Украины 2007-08 гг.

Вместе с тем необходимо отметить, что постепенно акцент амбиций украинского суперклуба все чаще смещается в сторону Лиги чемпионов УЕФА. Донецкая команда стремится в Европу, рассчитывает на признание на европейской футбольной арене. И, разумеется, этого ждут президент клуба Ринат Ахметов и многочисленные болельщики клуба.

РОТАЦИЯ СОСТАВА

Неудачные результаты предыдущего сезона подстегнули ротацию состава - и «Шахтер», перед которым стояли самые высокие цели на сезон, громко заявил о новых трансферах. Впервые в команду из чемпионата Украины приехал итальянец – нападающий сборной Италии Кристиано Лукарелли. Еще три звездных новичка, бразилец Виллиан и Илсиньо, мексиканец Кастильо – выходцы из латиноамериканского футбола.

Вместе с тем спрос на футболистов «Шахтера» не просто остался на высоком уровне, но и вырос. Элано и Чиприан Марика были востребованы сильнейшими чемпионатами Европы, бразилец ушел в английский «Манчестер Сити», а румын усилил немецкий «Штутгарт», Алексей Белик стал игроком «Днепра».

ЗИМНИЙ ПЕРЕРЫВ

С учетом перенесенного на весну матча с «Зарей», «Шахтер» вполне мог уйти на зимний перерыв лидером чемпионата. Однако на новогодние каникулы в ранге «зимнего чемпиона» ушел «Днепр». «Горняки» отставали на два очка при одной игре в запасе. В последнем матче чемпионата в 2007 году «Шахтер» принимал «Нефтяник» и сыграл вничью 1:1.

ВЕСЕННИЕ ПЕРИПЕТИИ

В межсезонье из «Днепра» в «Шахтер» перешел талантливый полузащитник Константин Кравченко. Два игрока чемпиона Украины отправились в Европу: Нери Кастильо на правах аренды ушел в «Манчестер Сити» (Англия); Кристиано Лукарелли приобрела «Парма» (Италия).

Весной «Шахтер» бросало из стороны в сторону. Уверенные победы над «Закарпатьем» (5:0), «Металлистом» (4:1), запорожским «Металлургом» (4:0) чередовались с досадными поражениями от «Таврии» в гостях (2:3) и «Черноморца» дома (0:1). К тому же, пришлось держать удар от рефери: в первых четырех турах чемпионата «Шахтер» получил от арбитров 14 (!) желтых карточек плюс два удаления. Однако команда выдержала и на финишную прямую вышла с небольшим запасом очков.



Обзор сезона 2007-2008

ЧЕМПИОНАТ УКРАИНЫ

СТАРТ НА «ОТЛИЧНО»

Даже несмотря на ничейный результат в первом туре в домашнем матче против «Динамо» (1:1), старт в чемпионате у «Шахтера» вышел очень мощным. «Горняки» выдали победную серию из 11 матчей, добыв в них 5 крупных побед (всего их в чемпионате – 11). Особо стоит отметить бомбардирские успехи Александра Гладкого, который в этих матчах забил 12 мячей из 31 командного. Нелегко дались победы в Ужгороде над «Закарпатьем» (1:0) и дома над «Ворсклой» (2:1). В Харькове был переигран будущий бронзовый призер чемпионата – «Металлист» (3:1).

СНЕЖНАЯ БИТВА В КИЕВЕ

В октябре «Шахтер» оступился в Кривом Роге (0:1), но перед очной дуэлью с «Динамо» в гостях обыграл ФК «Харьков» (2:1) и донецкий «Металлург» (1:0). В день матча со столичной командой на Киев обрушился снегопад, но матч все-таки состоялся. В антифутбольных условиях хозяева поля оказались более удачливыми - 2:1. Отставание от «Днепра», идущего вторым, сократилось до трех очков.

МОМЕНТ ИСТИНЫ

Матч в Донецке с «Кривбассом» мог стать переломным моментом. «Шахтеру» нужна была только победа, и он добился ее. Индивидуальным мастерством блеснул Фернандиньо. Единственный гол принес победу хозяевам и открыл путь к третьему за последние четыре года чемпионству «Шахтера» под руководством Мирчи Луческу.

ФИНАЛЬНЫЙ АККОРД

Два завершающих матча с ФК «Харьков» и «Металлургом» (Донецк) «горняки» провели на одном дыхании и крупно победили 3:0 и 4:1 соответственно. Таким образом, «Шахтер» сделал «золотой дубль», выиграв и чемпионат, и Кубок страны.

КУБОК УКРАИНЫ

ФИНАЛ В ФИНАЛЕ

Особого сопротивления на пути к финалу «горняки» не испытали. Ни полтавская «Ворскла», ни одесский «Черноморец» достойным соперником для «горняков» стать не смогли. По сути, «Шахтер» свои задачи в каждом из противостояний решал еще в первом матче, ответные же поединки становились формальностью. Матч с «Динамо» (Киев) выдался нелегким, но вместе с тем «Шахтер» уверенно победил 2:0. Поединок изобиловал не только желтыми карточками, которые щедро «раздавал» арбитр матча одессит Виктор Швецов, но и красными. В игре были удалены три игрока «Шахтера» и два – «Динамо».



ЧЕРЕЗ «НЕ МОГУ»

«Шахтер» уверенно обыграл старых знакомых – армянский «Пюник» (2:0 и 2:1) и в борьбе за путевку в Лигу чемпионов получил очень непростого соперника. Чемпион Австрии «Зальцбург» минимально обыграл «оранжево-черных» дома на искусственном газоне со счетом 1:0 и на первых минутах забил в Донецке! «Шахтер» собрал волю в кулак и смог дожать соперника. Решающий мяч Брандау залетел в ворота за три минуты до конца матча. 3:1, «Шахтер» в Лиге чемпионов! Атмосферу этого потрясающего по силе эмоций матча дончане запомнят надолго.

ЕВРОКУБКИ – ГРУППА ЛЧ

ОСТАТЬСЯ НИ С ЧЕМ

В группу к «горнякам» жребий определил итальянский «Милан», шотландский «Селтик» и «Бенфику» из Португалии. Сильные соперники, имеющие опыт выступлений в лучшем клубном турнире Старого Света. Однако, по сравнению с другими, группу можно было считать проходимой.

Обзор сезона 2007-2008

ИНТЕРЕСНАЯ СТАТИСТИКА СЕЗОНА:

- 31 октября 2007 года в матче с киевским «Арсеналом» полузащитник Жадсон забил 200-й мяч «Шахтера» в розыгрышах Кубка Украины.
- 11 мая 2008 года «Шахтер» забил 1000-й гол в чемпионатах Украины. Это событие случилось в матче с ФК «Харьков». Автором юбилейного мяча стал Фернандиньо.
- Бразилец Брандау стал автором сотого пенальти, пробитого игроками «Шахтера» в чемпионатах Украины. 23 сентября 2007 года бразилец забил одиннадцатиметровый в ворота «Днепра».
- Главный тренер «Шахтера» Мирча Луческу задействовал в течение сезона 30 футболистов. Четыре турнира, в которых участвовали «горняки» (чемпионат, Кубок, Суперкубок, Лига чемпионов) включили в себя 48 матчей. Рубеж в 40 матчей взяли Жадсон (40), Дарио Срна, Фернандиньо (по 41), Дмитрий Чигринский (42) и Александр Гладкий (46). Немного не дотянули Брандау и Андрей Пятов, проведшие 39 и 38 игр в сезоне соответственно.
- Лучшими бомбардирами команды в сезоне стали, как и полагается, нападающие. Бразильский легионер «Шахтера» Брандау забил 19 мячей за сезон, а Александр Гладкий – 21.
- В январе 2008 года «Шахтер» стал членом Ассоциации европейских клубов УЕФА.

ОТЧЕТ '07-'08
ЕЖЕГОДНЫЙ ОТЧЕТ ЗА СЕЗОН

ПАТРИК ФОН ЛИУВЕН:

«ЗАДАЧА АКАДЕМИИ – ВОСПИТАНИЕ ФУТБОЛИСТОВ ДЛЯ ПЕРВОЙ КОМАНДЫ»



Основная задача Академии – это воспитание футболистов для первой команды. У нас много талантливых ребят, которые, я надеюсь, в скором времени смогут занять место в основном составе. Сейчас же в первой команде вы можете наблюдать игру Евгения Селезнева, который является воспитанником нашей школы. Кроме того, еще шесть футболистов были переданы на правах аренды в клубы Высшей и Первой Лиг Украины.

Но мы фокусируемся не только на физическом развитии наших воспитанников, для нас немаловажно обучение ребят и в общеобразовательной школе. Поэтому мы делаем все возможное, чтобы совместить тренировки и обучение. Выходя из стен Академии, каждый воспитанник должен быть не только профессиональным футболистом, но и всесторонне развитым человеком. Кроме того, одной из важнейших задач Академии я вижу поднятие престижа донецкой школы футбола. ФК «Шахтер» должны знать и в Украине, и за ее пределами как клуб, который имеет сильную футбольную школу. Подтверждением серьезности наших намерений является высокий статус Международного юношеского турнира им. А.С. Брагина, в котором участвуют команды U-17.

Директор Академии ФК «Шахтер»

Патрик фон Лувен

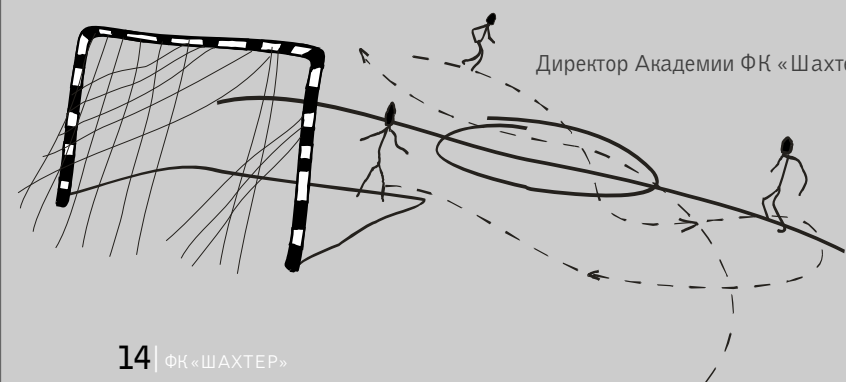

Молодость

МЫ ВЕРИМ, ЧТО МОЛОДОСТЬ – ЭТО ВРЕМЯ, КОГДА ТАЛАНТ И СПОСОБНОСТИ ПРОЯВЛЯЮТСЯ НАИБОЛЕЕ ЯРКО. ИМЕННО ПОЭТОМУ МЫ ДАЕМ ВОЗМОЖНОСТЬ НАШИМ ИГРОКАМ И УЧЕНИКАМ АКАДЕМИИ ПОЛНОСТЬЮ РЕАЛИЗОВЫВАТЬ СЕБЯ В ФУТБОЛЕ И ЖИЗНИ

Футбольная Академия

Воспитание молодых футболистов, которые со временем будут защищать цвета родной команды – одна из главнейших задач любого современного футбольного клуба. Все общемировые футбольные тенденции связаны со стремлением клубов иметь в своем составе как можно больше собственных воспитанников. Об этом говорят и введение европейскими футбольными федерациями лимитов на легионеров, и меморандумы УЕФА и ФИФА. Сильная национальная футбольная школа – это залог популярности футбола в стране и успехов национальной сборной. Но создать серьезную клубную школу – задача не из простых. Это требует не только значительных финансовых вливаний и развитой инфраструктуры, но и, самое главное, тщательно построенной и распланированной на годы вперед системы воспитания молодых футболистов. К сожалению, многие футбольные клубы по разным причинам не в состоянии серьезно заниматься столь масштабным проектом.

«Шахтер» же на деле доказывает свои намерения и заботу о подрастающем поколении. Подтверждение тому - успешное функционирование в структуре клуба уникальной в своем роде детско-юношеской Академии, возглавляемой голландским специалистом Патриком фон Лиувеном. Академия состоит из 11 команд, в которых в общей сложности азы футбольного мастерства постигают 190 юношей в возрасте от 8 до 19 лет. Причем ее структура выстроена так, что дети до 13 лет обучаются в пяти филиалах: «Шахтер-Макеевка», «Шахтер-Монолит», «Шахтер-СоцДонбасс», «Шахтер-Текстильщик» и «Шахтер-Енакиево». В каждом филиале занимается около 90 футболистов в возрастных группах U-8 – U-13. По достижении 14 лет, пройдя начальную футбольную ступень, они переводятся в профессиональные, старшие группы.

Все тренировки и занятия профессиональных групп Академии проводятся на СТБ «Кирша», под руководством тренеров, в прошлом выдающихся футболистов донецкого «Шахтера», которые охотно делятся с молодыми своим опытом и знаниями. В распоряжении юных «горняков» несколько полей с натуральным и синтетическим покрытием, жилищный комплекс и медицинский центр. Кстати, сейчас полным ходом идет строительство нового, дополнительного жилкорпуса для воспитанников Академии. Он будет оборудован всем необходимым – учебными классами, компьютерными комнатами, залом для развлечений.



Футбольная Академия

НА ТУРНИРЕ ИМЕНИ БРАГИНА САМОЕ ИНТЕРЕСНОЕ ДЛЯ НАС - КАЧЕСТВО РАБОТЫ НАШИХ СВЕРСТНИКОВ ИЗ ЗАРУБЕЖНЫХ ФУТБОЛЬНЫХ ШКОЛ. ПОСМОТРИТЕ НА СОСТАВ УЧАСТНИКОВ, ВЕДЬ ТАМ **ЕСТЬ ПРЕДСТАВИТЕЛИ ВЕДУЩИХ ЕВРОПЕЙСКИХ КЛУБОВ**, ЧЕГО РАНЬШЕ НЕ БЫЛО. СЕЙЧАС НА ТУРНИР БРАГИНА ЕДУТ ЛУЧШИЕ ДЕТСКИЕ ШКОЛЫ ЗАПАДНОЙ ЕВРОПЫ. ПОЭТОМУ ВДВОЙНЕ ИНТЕРЕСНО ВЗГЛЯНУТЬ НА ТО, КАК МЫ ВЫГЛЯДИМ НА ИХ ФОНЕ. НЕ ПОБОЮСЬ ТАКОГО СРАВНЕНИЯ — ДЛЯ ВОСПИТАННИКОВ АКАДЕМИИ ЭТОТ ТУРНИР СРОДНИ ГРУППОВОМУ ЭТАПУ ЛИГИ ЧЕМПИОНОВ У ВЗРОСЛЫХ КОМАНД. **ТАКИХ СОРЕВНОВАНИЙ ЖДУТ С НЕТЕРПЕНИЕМ**, ПОТОМУ ЧТО ОНИ СЧИТАЮТСЯ ОДНИМИ ИЗ САМЫХ ПРЕСТИЖНЫХ.

Главный тренер
команды «Шахтер» U-17

Александр Рундерат

Академия также регулярно проводит так называемые «Дни открытых дверей». В такие дни все желающие могут прийти и продемонстрировать свои футбольные качества и навыки профессиональным селекционерам, получая тем самым заветный шанс попасть в футбольную Академию ФК «Шахтер».

Плоды этих усилий не напрасны. Воспитанники Академии, помимо успешных выступлений в национальных чемпионатах среди своих возрастных категорий, регулярно оттачивают полученные навыки в международных турнирах. Блестящей выучке донецких футболистов вполне могут позавидовать их сверстники из Италии, Голландии и Германии.

В сезоне 2007-2008 была начата программа «Шахтер-Мини». По определенным дням недели родители могут приводить своих пяти- и шестилетних детей в Академию на просмотр. Таким образом, мы активно ищем футбольные таланты, начиная с самого юного возраста, давая им возможность уже с детства играть в цветах их любимой команды.

Действительно, дополнительным стимулом и проверкой для воспитанников Академии ФК «Шахтер» смело можно назвать Международный юношеский турнир имени Брагина. Это состязание по праву считается лучшим турниром для этой возрастной группы в Восточной Европе. Турнир, посвященный памяти первого президента «горняцкого» клуба, давным-давно стал визитной карточкой не только донецкой школы футбола, но и региона в целом. В 2007 году он проводился в 12 раз, и гостями Донецка стали представители различных футбольных школ Голландии, России, Греции, Италии, Шотландии и Украины – это были команды возраста U-17 таких клубов, как московские «Локомотив» и «ЦСКА», киевское «Динамо», греческий «Олимпиякос», шотландский «Селтик», итальянская «Сампдория» и голландский «Фейеноорд». Победителем турнира стали юные футболисты «Шахтера» - в этом году трофей остался дома.

ОТЧЕТ '07-'08
ЕЖЕГОДНЫЙ ОТЧЕТ ЗА СЕЗОН

Артур Глущенко

Заместитель начальника медицинской службы

МЕДСЛУЖБА ФК «ШАХТЕР» В МИНУВШЕМ СЕЗОНЕ СДЕЛАЛА **ВАЖНЫЕ ШАГИ ПО СОЗДАНИЮ МЕЖДУНАРОДНОГО ИМИДЖА КЛУБА**. КРОМЕ ИССЛЕДОВАНИЙ УЕФА, **МЫ УЧАСТВОВАЛИ И В ДРУГИХ СЕРЬЕЗНЫХ ПРОЕКТАХ**. НАШИ СОТРУДНИКИ ПРОШЛИ СПЕЦИАЛЬНЫЙ КУРС В БАРСЕЛОНЕ, СТАЖИРОВАЛИСЬ В МЕДИЦИНСКОЙ СЛУЖБЕ «МИЛАНА», **УЧАСТВОВАЛИ В МЕЖДУНАРОДНОМ КОНГРЕССЕ** ПО СПОРТИВНОЙ ТРАВМАТОЛОГИИ В ВАРШАВЕ.

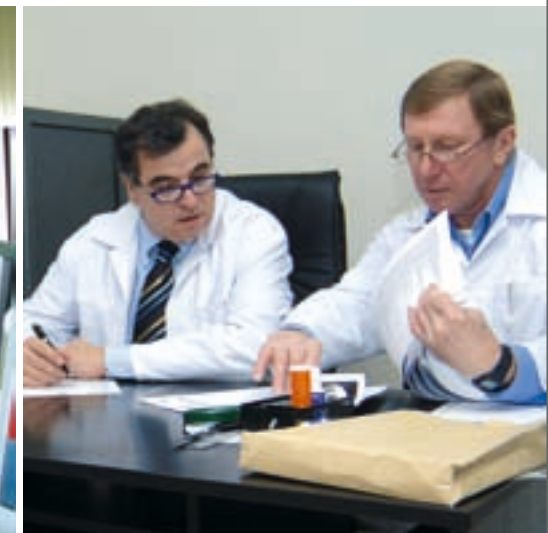
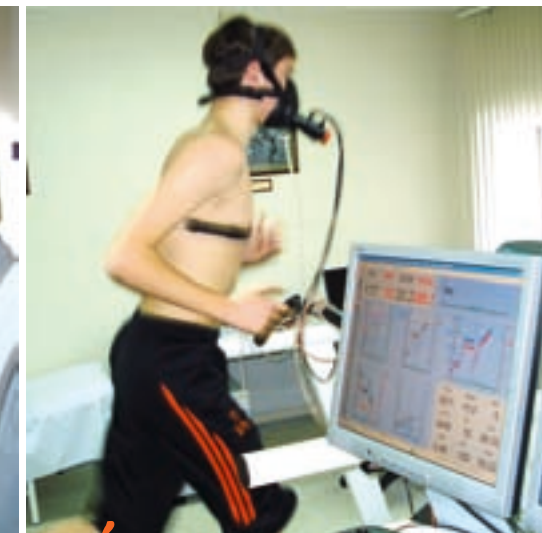

Медицинская служба

НА ПРОТЯЖЕНИИ ВСЕГО МИНУВШЕГО ФУТБОЛЬНОГО СЕЗОНА МЕДИЦИНСКАЯ СЛУЖБА КЛУБА ПРИНИМАЛА УЧАСТИЕ В ИССЛЕДОВАНИИ ТРАВМАТИЗМА, ПРОВОДИМОМ УЕФА. ЭТО САМОЕ АВТОРИТЕТНОЕ СПЕЦИАЛИЗИРОВАННОЕ ИССЛЕДОВАНИЕ В МИРЕ. ФИНАЛОМ ЭТОГО ГРОМАДНОГО МЕРОПРИЯТИЯ СТАЛ РЯД СПЕЦИФИЧЕСКИХ ПОКАЗАТЕЛЕЙ И ОФИЦИАЛЬНОЕ **ПРИГЛАШЕНИЕ «ШАХТЕРУ» УЧАСТВОВАТЬ В ИССЛЕДОВАНИИ В СЕЗОНЕ 2008-2009**. С УВЕРЕННОСТЬЮ МОГУ СКАЗАТЬ, ЧТО ТАКОЙ РЕЗУЛЬТАТ ПОД СИЛУ ТОЛЬКО ЛУЧШИМ КЛУБАМ КОНТИНЕНТА - УЖЕ **САМ ФАКТ УЧАСТИЯ В ЭТОМ ИССЛЕДОВАНИИ ПРИРАВНИВАЕТСЯ К ГРАНДИОЗНОЙ ПОБЕДЕ**. ПРЕДСТАВЬТЕ, ЕСЛИ БЫ «ШАХТЕР» КАЖДЫЙ ГОД ВЫХОДИЛ ИЗ ГРУППОВОГО ЭТАПА ЛИГИ ЧЕМПИОНОВ — ЭТО БЫЛ БЫ УСПЕХ. ТАК ВОТ, С МЕДИЦИНСКОЙ ТОЧКИ ЗРЕНИЯ, МЫ К ЭТОМУ ПРИШЛИ. А РЕЗУЛЬТАТЫ ИССЛЕДОВАНИЯ ПОКАЗАЛИ, ЧТО «ШАХТЕР» НАХОДИТСЯ СРЕДИ ПЯТИ ЛУЧШИХ КОМАНД ЕВРОПЫ. ОДНАКО ЭТОТ УСПЕХ – НЕ ЧЬЯ-ТО ЛИЧНАЯ ЗАСЛУГА, НО ДОСТИЖЕНИЕ ВСЕЙ МЕДИЦИНСКОЙ СТРУКТУРЫ КЛУБА: ВРАЧЕЙ, МЕДСЕСТЕР, СЕКРЕТАРЕЙ, ВОДИТЕЛЯ.

Начальник медицинской службы

Пако Биоска

Медицинская служба клуба, возглавляемая доктором Пако Биоской, добилась в течение прошедшего сезона крупных успехов. Благодаря выдающимся достижениям и профессионализму сотрудников медслужбы, ФК «Шахтер» получил приглашение участвовать в самом престижном и значимом исследовании травматизма, проводимом УЕФА. По результатам сезона 2007-2008 УЕФА повторило свое приглашение, тем самым высоко оценивая тот вклад, который внесли в него медики «Шахтера».

Результаты плодотворной работы медицинской службы говорят сами за себя — травм в команде стало меньше. Давайте обратимся к цифрам. Реабилитационный период футболистов первой команды после мышечных травм сейчас не превышает 11 дней, восстановление после травм связок — 12 дней, общие заболевания лечатся быстрее чем за четыре дня. Если говорить о командах Академии клуба, то реабилитационный период после травм спины снизился до 6 дней и менее, общих заболеваний — до 4 дней, резко уменьшилось количество случаев оперативного вмешательства в связи с пубалгией (менее чем 4 случая).

Общее количество травм по всем командам в прошедшем сезоне опустилось до отметки 174, что на 69 травм меньше, чем в розыгрыше 2006-2007.

Средний срок реабилитации после травм по всем командам в прошедшем сезоне составил 10,6 дней.

Такие высокие показатели, несомненно, внесли свой положительный вклад в результаты сезона футболистов первой команды и Академии ФК «Шахтер».

Не меньшее внимание уделяется и проектам на перспективу, в частности, сейчас обсуждается постройка в Донецке реабилитационного центра, не уступающего лучшим мировым аналогам. И для этого необходимо активное изучение мирового опыта. Например, в этом сезоне Артур Глущенко, заместитель начальника медицинской службы, посетил французский реабилитационный центр «Капбретон» для спортсменов, в котором в день проходят восстановление порядка 120 - 130 человек.

Целью было досконально изучить организацию такого центра, проследить взаимосвязи между отделами, понять систему. Особенностью этого центра является совершенство системы. Каждый физиотерапевт, медсестра знает свое дело досконально. А врач обследует человека, назначает реабилитацию и следит за процессом восстановления. Вся система компьютеризирована и данные общедоступны. Именно что-то подобное хочется создать в Донецке для команды «Шахтер».

ОТЧЕТ '07-'08
ЕЖЕГОДНЫЙ ОТЧЕТ ЗА СЕЗОН

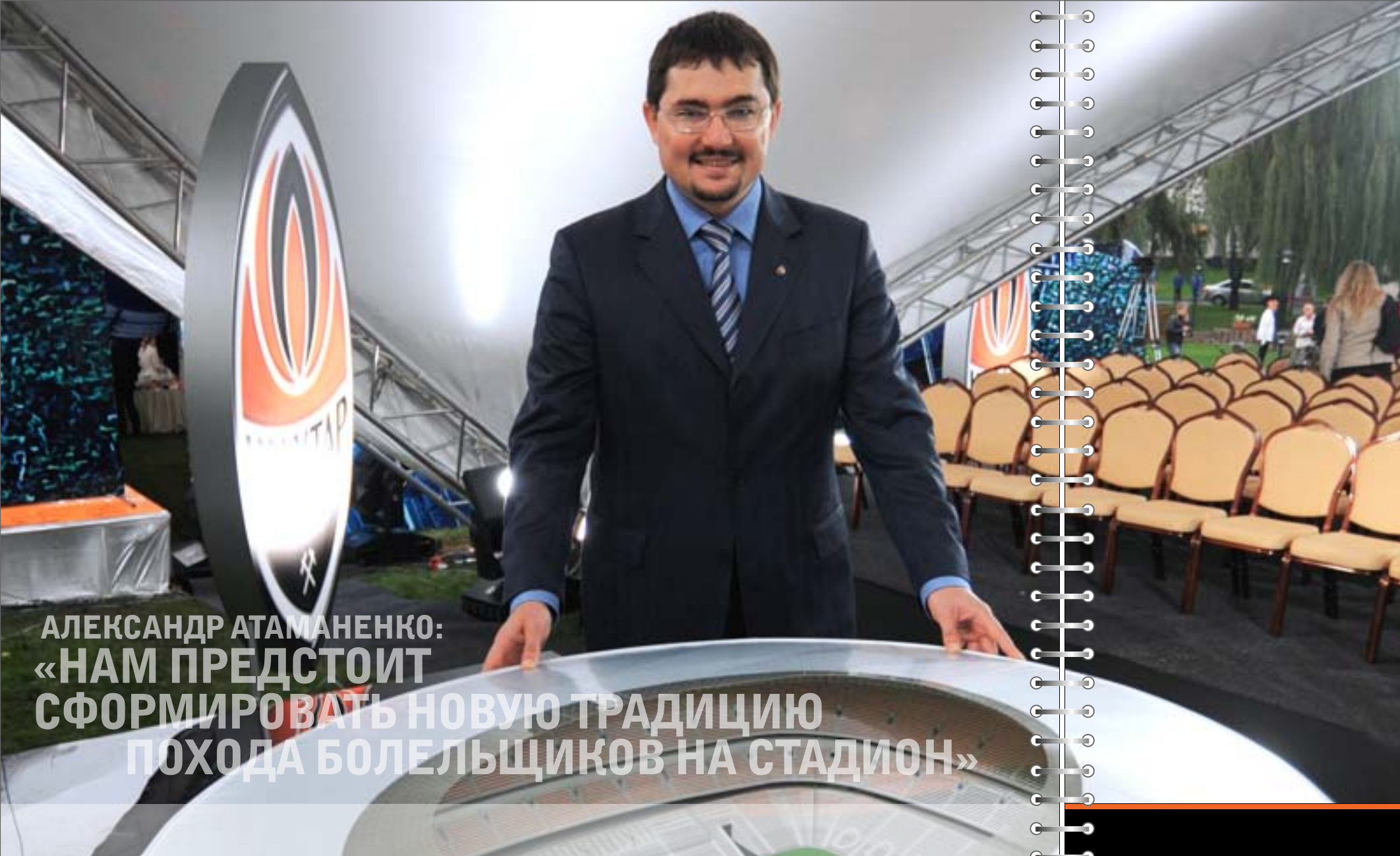

**АЛЕКСАНДР АТАМАНЕНКО:
«НАМ ПРЕДСТОИТ
СФОРМИРОВАТЬ НОВУЮ ТРАДИЦИЮ
ПОХОДА БОЛЕЛЬЩИКОВ НА СТАДИОН»**

НАША МИССИЯ
УСТАНОВЛИВАТЬ НОВЫЕ ГРАНИЦЫ И
СТАНДАРТЫ СОВЕРШЕНСТВА В ФУТБОЛЕ

Новый стадион

Новый стадион – объект весьма амбициозный и ответственный! Признаюсь, предложение от ФК «Шахтер» было для меня неожиданным, но приятным и интересным. Я, разумеется, согласился, и подписал с клубом контракт.

Нам предстоит сформировать новую традицию похода болельщиков на стадион. Дело в том, что в Европе это настоящее культурное событие. Там люди приходят за полтора-два часа до игры, отправляются в рестораны, ужинают, общаются. И только после этого выходят на трибуны. У нас же болельщики появляются перед самым матчем. Почему? Главная причина в том, что сейчас на стадионе загодя просто нечего делать!

Несколько лет жители Донецка могли наблюдать за грандиозной футбольной стройкой – новая арена ФК «Шахтер» приобретала свои индивидуальные черты все быстрее и быстрее. Не секрет, что строящийся стадион еще до своего открытия был признан одним из лучших в Европе. В прошедшем сезоне стройка века вышла на финишную прямую. И сегодня, за год до открытия стадиона, уже имеется полная определенность с тем, кто будет руководить одной из лучших в Европе спортивных арен. В должности директора строящегося сооружения утвержден не просто отечественный специалист, а человек с донбасскими корнями – Александр Атаманенко.

Несмотря на молодость – Александру всего 32 года – у нового директора уже накоплен интересный опыт в сфере управления. До нынешнего назначения он успел получить диплом Международного института управления, бизнеса и права в Славянске, поработать за рубежом по линии торговли, организации авиаперевозок и туристических услуг и поднять с нуля популярный донецкий гостинично-оздоровительный комплекс «Форест Парк». Определившись, что ставка будет сделана на украинского специалиста, руководство ФК «Шахтер» создало возможность Александру Атаманенко пройти специальную подготовку, получить международный опыт. Основной акцент был сделан на технологиях знаменитой голландской «Амстердам-Арены». Теперь полученные знания, разумеется, предстоит адаптировать под наши местные реалии. Клуб поставил перед новым директором грандиозную задачу: разработать и предусмотреть все функциональные составляющие стадиона класса «Элит».

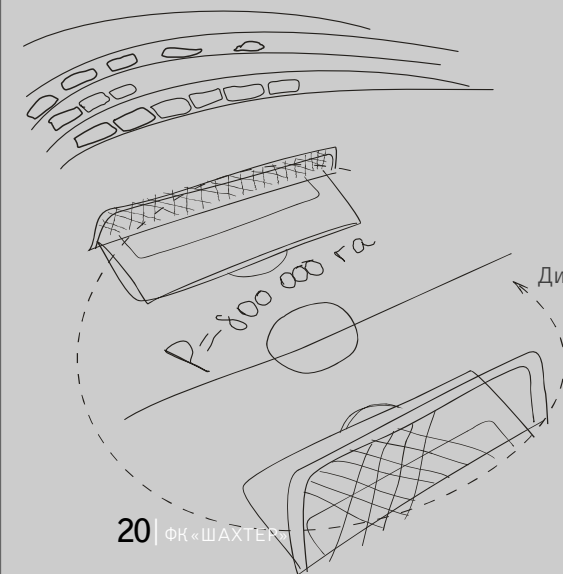

Директор по эксплуатации стадиона

Александр Атаманенко

С возведением новой арены все станет по-другому. Прежде всего, будет активно развиваться индустрия гостеприимства – как в самом Донецке, так и за его пределами. Скажем, исходя из информации о бронировании и покупке билетов, будут определены основные пути следования болельщиков к стадиону. Для облегчения их передвижения создадут целую инфраструктуру с удобными транспортными развязками, а по пути следования увеличат количество пассажирского транспорта. И патрулей для безопасности.

На стадионе в дни матчей будут открыты три ресторана, бары, кафе и десятки фастфудов. Причем время их работы будет рассчитано так, чтобы болельщики могли провести там весь вечер. В том числе, остаться после матча, пообщаться, поделиться впечатлениями. В нематчевые дни стадион тоже должен жить бурной жизнью! Например, отчего бы не использовать арендованные корпоративные ложи с видами на поле для проведения совещания, тренинга или переговоров с партнерами компании? За рубежом это сейчас очень модно и престижно. Провести тут мероприятия – хоть семейные, хоть корпоративные – это же милое дело. Кроме того, в здании стадиона будут постоянно функционировать рестораны, конференц-залы, фитнес-клуб, а также музей и магазин ФК «Шахтер». Кстати, две последние точки станут ключевыми во время экскурсионных туров, которые будут проводить по стадиону специально подготовленные гиды.



Новый стадион

Одна программа экскурсий – для взрослых, другая – для детей! Общая концепция будущих экскурсий такова: ознакомление с сооружением, посещение помещений, где бываю футболисты, музея (с демонстрацией фильма об истории «Шахтера»)..

И финал – поход в фирменный клубный магазин за сувенирами! Но официально стадион будет открыт летом 2009 года, когда вокруг новой арены появится роскошный ландшафтный парк. На благоустройство прилегающей к стадиону территории президент ФК «Шахтер» Ринат Ахметов выделил 30 миллионов долларов. А это значит, что здесь будет одно из лучших мест отдыха в Европе.

Также дизайн предполагает наличие фонтанов в районе пруда, который специально расширят, а береговую линию откорректируют согласно проекту дизайна, и кроме того каскад фонтанов с западной стороны стадиона по ул. Челюскинцев, где ранее был расположен центральный вход в парк.

Интересное дизайнерское решение предложено для самой большой парковки, прилегающей к стадиону на севере. Парковочные линии будут разделены большими деревьями (более восьми метров в высоту!), крона которых начинается на высоте не менее трех метров. Таким образом, видимость для маневренности машин будет хорошая, и даже парковка будет утопать в зелени.

Кстати, выложат и свою Аллею Звезд возле нового стадиона. На ней увековечат имена легендарных игроков и тренеров «Шахтера».

Еще одним символом нового стадиона станет огромный гранитный мяч, вращающийся на воде, который увенчает Аллею Звезд. Он будет символизировать преемственность поколений, уважение к истории и традициям клуба.

Вполне возможно, изменит свое лицо и улица Челюскинцев. Если городские власти поддержат инициативу клуба, здесь появится эстакада высотой шесть метров. Она будет построена таким образом, чтобы, проезжая по ней, пассажиры имели возможность видеть стадион как на ладони – при этом визуально сфокусировавшись на фасаде сооружения и стеклянных элементах крыши.

Под эстакадой освободится дополнительное пространство между двумя стадионами. Здесь будет зона передвижения пешеходов. А во время масштабных спортивных мероприятий под эстакадой будут организованы дополнительные места для парковки. Основная же парковка расположится с северной стороны стадиона. Кроме того, согласно требованиям УЕФА, тут будет построена и парковка для людей с ограниченными физическими возможностями.



Новый стадион

И о главном – о поле. Покрытие у футбольного поля будет естественным. А понадобится травы – ни много ни мало – 8000 квадратных метров! Уже сейчас выращивается трава, на которой будут играть футболисты «Шахтера». Работники компании Richter Rasen срежут покрытие непосредственно перед укладкой – оно будет перевезено в Донецк в специальных термогрузовиках, максимально сохраняющих свежесть и жизнеспособность газона.

Под футбольным полем построят системы дренажа, орошения и обогрева флоры. Зимой у корней будет поддерживаться постоянная температура +15 - +18°C, а на поверхности – от +1 до +5°C. А чтобы трава получала необходимое для фотосинтеза количество света, в холодное время года по полю будет ездить специальная установка с биолампами, дающая солнечный эффект.

Помимо прочего, под футбольным полем предусмотрена система аэрации, то есть подвод свежего воздуха к корневой системе. В общей сложности «пирог» игровой арены, состоящий из подземных конструкций, дорастет до 1 метра в глубину! Полное покрытие живой травой футбольного поля выльется в круглую сумму – от 200 до 300 тысяч евро.

При этом обновлять игровую территорию не так часто, но все же придется. Все будет зависеть от того, станут ли на стадионе устраивать концерты или ограничатся только футбольными матчами. Если проводить до 40 игр в год и не использовать арену для шоу, то трава продержится примерно пять лет – хотя, конечно, частично обновлять ее все же придется. Если же к этому добавить концерты, то, конечно, менять покрытие придется несколько чаще.

Сегодня в Украине траву европейского качества для футбольных полей не выращивают. Но не исключено, что по инициативе ФК «Шахтер» у нас будет основана специализирующаяся на этом деле ферма – совместное производство Украины и одной из известных европейских фирм.

Ну и, конечно, нужно сказать несколько слов о не менее важном аспекте – о безопасности.

Стадион изначально спроектирован в соответствии с самыми высокими мировыми стандартами безопасности: подъезды и оборудованные турникетами входы позволяют полностью заполнить стадион за один час, а в случае необходимости эвакуировать всех посетителей в течение восьми минут.

Стадион и прилегающие к нему территории будут круглосуточно контролироваться правоохранителями с помощью многочисленных камер наблюдения. Три «S» – Safety, Security, Service – это основа современной пятизвездочной футбольной арены.

Стадион в цифрах

1000 рабочих одновременно работают над строительством стадиона

Общая площадь строительной площадки (включая районы мобилизации) составляет 254907 м²

Площадь земли (включая поле), на которой будет расположен стадион, составляет 46780 м²

Высота нового стадиона от уровня поля до высшей точки составляет 54 м

На стадионе будет 227 туалетных комнат, 471 кабина и 333 раковины

Более 120000 м³ бетона будет использовано во время строительства стадиона

Около 4300 тонн стали будет использовано во время строительства

Общая площадь остекления стадиона примерно 24000 м²

Общая площадь уровней стадиона 70000 м²

Размер футбольного поля 105м x 68м, с 7668 м² натурального поля и 2201 м² синтетического поля.

СПОРТИВНО-ТРЕНИРОВОЧНАЯ БАЗА «КИРША»

Общая площадь территории – более 43 га
Количество полей – 9 (8 – с натуральным покрытием, 1 – с искусственным покрытием).
Все поля имеют искусственное освещение. Три поля оборудованы электроподогревом.
Пруд занимает 11,7 га

История СТБ «Кирша» насчитывает уже более восьми лет. В конце 1999 года для основного состава команды «Шахтер» введен в строй новый современный спортивно-тренировочный комплекс, расположенный на месте старой базы в поселке Кирша, которая была основана в 1953 году. Подобное сооружение уже тогда не имело аналогов на «футбольной территории» постсоветского пространства, к тому же было построено в рекордно короткие сроки.

Вскоре, 29 декабря 2001 года, и команды «Шахтер-дубль» и «Шахтер-3» получили в пользование новую спортивно-тренировочную базу. Расположенная рядом с корпусом главной команды, она стала составляющей единого спортивно-тренировочного комплекса футбольного клуба «Шахтер». Спортивно-тренировочный корпус для молодых футболистов практически ни в чем не уступал базе первой команды.

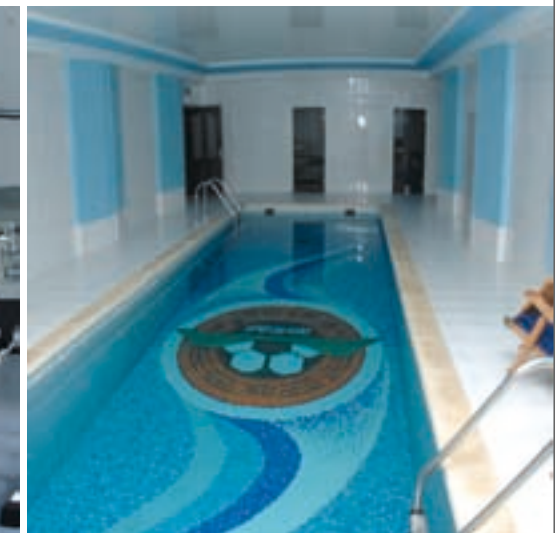
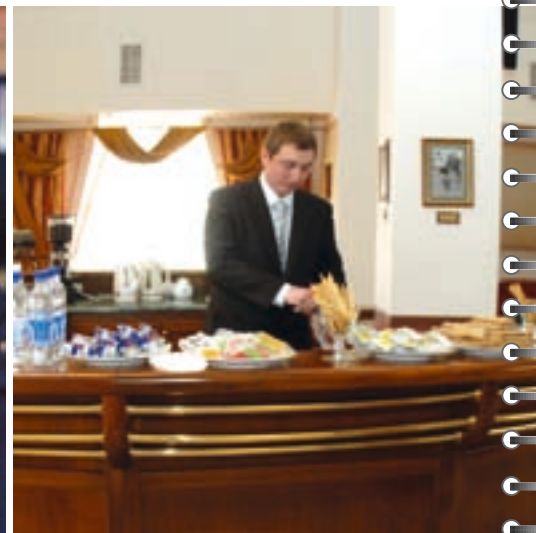

Инфраструктура

НА СЕГОДНЯШНИЙ ДЕНЬ УРОВЕНЬ ОСНАЩЕННОСТИ СПОРТИВНО-ТРЕНИРОВОЧНОЙ БАЗЫ «КИРША» МОЖНО НАЗВАТЬ ПРАКТИЧЕСКИ ОПТИМАЛЬНЫМ, СООТВЕТСТВУЮЩИМ САМЫМ ВЫСОКИМ ЕВРОПЕЙСКИМ НОРМАМ И СТАНДАРТАМ. НАША ГОРДОСТЬ - НОВЫЙ КОРПУС ДЛЯ ДЕТСКО-ЮНОШЕСКОЙ АКАДЕМИИ, КОТОРЫЙ ПЛАНИРУЕТСЯ СДАТЬ В 2008 ГОДУ. ОН ПРЕДУСМАТРИВАЕТ КАК ПРОЖИВАНИЕ ВОСПИТАННИКОВ АКАДЕМИИ, ТАК И ПРОВЕДЕНИЕ ПОЛНОЦЕННЫХ ТРЕНИРОВОЧНЫХ ПРОЦЕССОВ В КОМПЛЕКСЕ С РАЗЛИЧНЫМИ УПРАЖНЕНИЯМИ НА ТРЕНАЖЕРАХ И РЕЛАКСАЦИОННЫМИ МЕРОПРИЯТИЯМИ.

Директор Департамента спортивных сооружений
ФК «Шахтер»

Юрий Такташев

Кроме того, была произведена реконструкция одного из тренировочных полей – улучшили его дренажную систему, уложили новый натуральный газон. Дополнительно закуплена новая техника современного образца для обслуживания тренировочных полей, ухода за газонами и древесно-кустарниковой растительностью садово-паркового хозяйства. Кроме того, на трибунах двух полей увеличено количество зрительских мест – теперь во время проведения турнира Брагина трибуны вмещают практически всех желающих.

ЦЕНТРАЛЬНЫЙ СТАДИОН «ШАХТЕР»

ГОВОРЯТ ВЕТЕРАНЫ:

▶ Виктор Грачев:

- Никогда не забуду матч «Шахтер» - «Жальгирис» в 1987 году. В силу определенных обстоятельств я какое-то время не попадал в стартовый состав и сидел на скамейке запасных. На матчи таких команд, как «Жальгирис», болельщики ходили активнее обычного, поэтому тогда трибуны были переполнены. Первый тайм команды сыграли вничью – 0:0. И как только началась вторая половина встречи, трибуны вдруг стали скандировать мою фамилию. Тренеры растерялись, не знали, как поступить. Но все-таки сказали мне, чтобы я разминался. Пока я готовился, рев стоял необыкновенный... Нескромно, может быть, так говорить, но когда я появился на поле, гости просто-напросто сдались. Мы выиграли 3:0. Все голы были забиты с моих подач. В тот момент у меня на глазах были слезы радости и гордости, ведь не напрасно этот многотысячный стадион требовал именно моего появления.



Инфраструктура

▶ Виктор Звягинцев:

- Самое яркое событие, связанное для меня со стадионом «Шахтер», случилось в 1975 году. Тогда на своем поле мы обыграли ереванский «Арарат» - 3:0 и добыли серебряные медали чемпионата Советского Союза. И вот когда матч закончился, вся чаша стадиона запылала в огне – почти все 40 000 зрителей зажгли факелы из газет. Представьте: закрытие сезона, опускаются флаги соревнования, звучит гимн СССР... Мы, когда все это увидели, не смогли сдержать слез. Вся команда стояла и плакала.

▶ Игорь Леонов:

- Я в «Шахтер» попал из второй лиги, и когда увидел забитые под завязку трибуны, не сразу поверил увиденному. Но преданностью болельщиков со временем я был впечатлен еще больше. Они приходили на каждый матч команды, невзирая на то, кто наш соперник. Пожалуй, вот эта неподдельная, искренняя болельщицкая преданность поразила меня больше всего.

На стадионе «Шахтер» «горняки» одержали немало ярких побед: первые бронзовые медали в 1951 году, серебряные – в 1975-м, первые еврокубковые успехи в 1976-м и 1983-м, первые медали в независимом украинском чемпионате, Лига чемпионов 2000-го года. Матчи на «Шахтере» всегда проходили в особой футбольной атмосфере. Возможно, потому что трибуны стадиона всегда были заполнены. А может, дело в так называемой «пятой» трибуне. Так в Донецке называют террикон, расположенный рядом со стадионом. В 50-60-е годы на нем собиралось порядка 10-12 тыс. болельщиков, передавая энергетику людей тяжелой профессии - шахтеров - своим любимцам, игрокам футбольной команды «Шахтер».

Ныне на стадионе «Шахтер» играют дублеры команды. История продолжается...

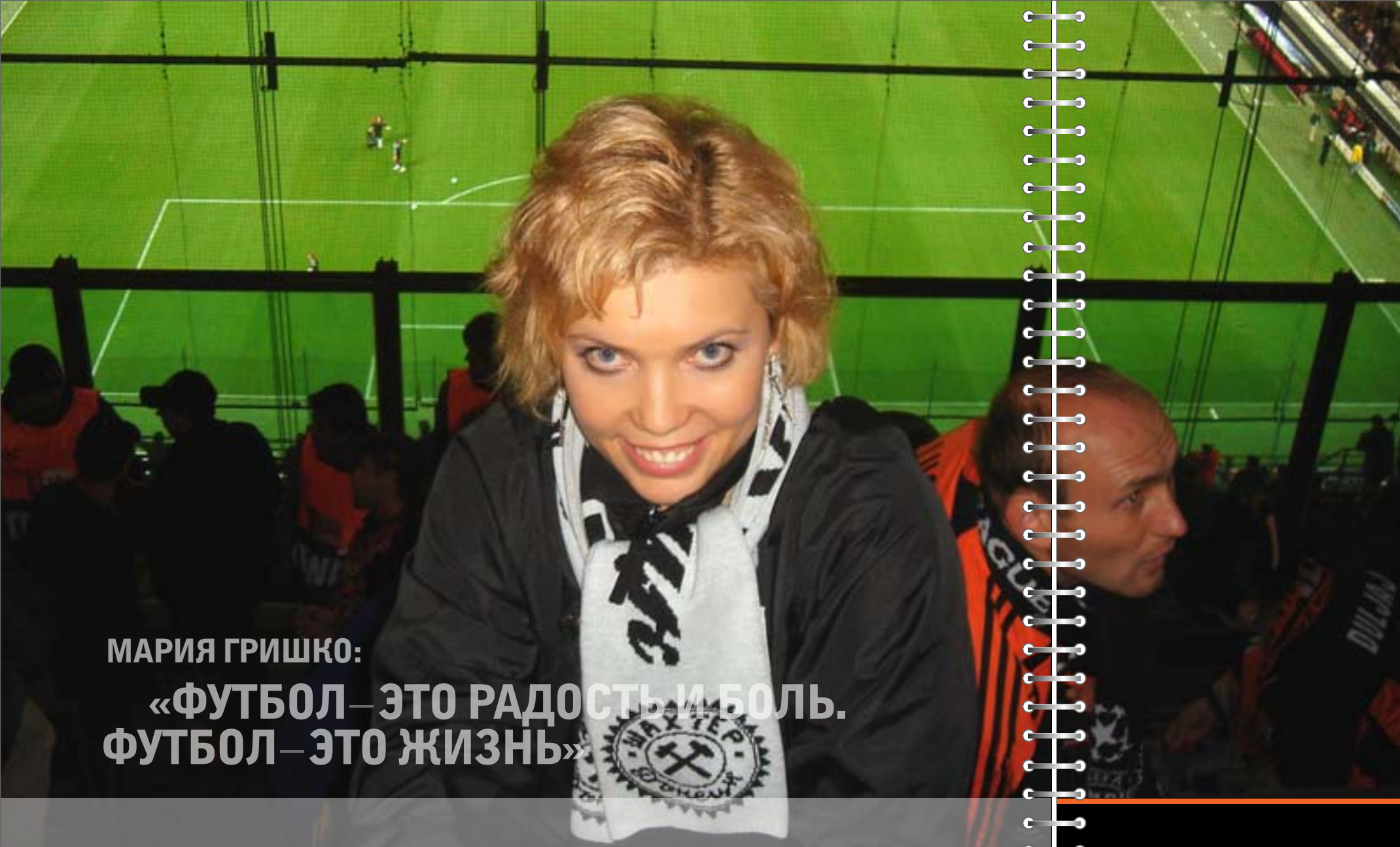

МАРИЯ ГРИШКО:

«ФУТБОЛ – ЭТО РАДОСТЬ И БОЛЬ.
ФУТБОЛ – ЭТО ЖИЗНЬ»

ПРЕДАНОСТЬ
МЫ ПРЕДАНЫ ТЕМ ЛЮДЯМ,
КОТОРЫЕ ВЕРЯТ В НАС –
НАШИМ БОЛЕЛЬЩИКАМ

Наши болельщики

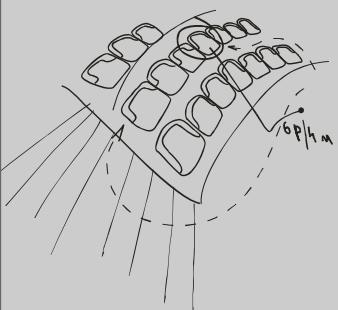

Говоря об украинском клубном футболе, наверное, не ошибусь, если скажу, что «Шахтер» занимает здесь свою, абсолютно уникальную нишу. Ведь футбольный клуб – это не только спортивные достижения, бюджет и инфраструктура. Футбольный клуб – это также неповторимая совокупность традиций региона и менталитета болельщиков, памяти об исторических победах и горьких поражениях, это люди, навсегда вписавшие свое имя в историю клуба, это искренняя любовь, которую испытывают к клубу его фанаты. И все это в полной мере есть у «Шахтера».

Сегодня, когда футбол только начинает возвращать свою былую популярность, мы должны четко понимать, что «годы забвения», связанные с развалом Советского Союза, не просто отбросили нас назад относительно даже 80-х годов, но полностью поменяли отношение людей к спорту вообще и футболу в частности. Раньше футбол был действительно «спортом № 1», который собирал многотысячные стадионы – не зря все огромные арены на территории постсоветского пространства (к которым, кстати, относится и ЦС «Шахтер») построены именно в 50-е – 60-е годы. Но за прошедшее время в Украине все кардинально изменилось – начиная от государственного статуса и заканчивая экономической системой. Успело повзрослеть не одно новое поколение, которое, в отличие от былых времен, отнюдь не «выросло на стадионе», как это бывало раньше.

Поэтому самая главная задача для нас на сегодняшний день – вернуть людей на стадион, показать им всю привлекательность и неповторимость этого потрясающего спорта. Ведь по-настоящему «почувствовать» футбол можно только на стадионе. Мы видим в футболе ту объединяющую силу, которая может сделать очень много не только для нашего региона, но и для страны в целом.

Директор по маркетингу
и коммуникациям

Мария Гришко

ФАН-КЛУБ

Для «Шахтера», как, наверное, ни для одного клуба в Украине, важны заполненные трибуны стадиона. Создание настоящей футбольной атмосферы – одна из важнейших задач официального Фан-клуба. Именно для этого разрабатываются и реализуются различные программы для болельщиков клуба.

В сезоне 2007-2008 была введена в действие бонусная программа для самых преданных фанатов ФК «Шахтер». Выпущенные осенью бонусные фан-карты стоимостью 10 грн. давали фанам различные преимущества. Помимо скидок в фирменных магазинах, фан-карта позволяла ее обладателю участвовать в программе лояльности и набирать бонусы, которые начислялись за посещение домашних и выездных матчей «Шахтера» по определенной схеме. «Отбиваясь» на турниретах, установленных на входе в фан-секторы, обладатель карты пополнял свой личный бонусный счет, а впоследствии мог использовать эти бонусы для получения одной из самых желанных для болельщика наград – поездки на выездной еврокубковый матч. Также бонусы «зарабатывались» за участие фанов в официальных выездах по Украине – ведь для клуба важна поддержка болельщиков не только дома, но и на выезде.

Призовые поездки за границу полностью финансировались ФК «Шахтер», включая визовую поддержку, чартер, проживание, билеты на футбол. Началось действие системы с первого выезда, на который владельцы бонусных карт набрали достаточное количество призовых бонусов – Кубка «Первого Канала» в Израиле.

ОТЧЕТ '07-'08
ЕЖЕГОДНЫЙ ОТЧЕТ ЗА СЕЗОН

ФАН-КЛУБ

Говоря о поддержке трибун, нельзя не признать, что у любого клуба она лучше всего дома. Играть в домашних стенах всегда предпочтительнее для команды, и не в последнюю очередь – по этой причине. Недаром одним из самых серьезных официальных наказаний для «проштрафившегося» клуба, применяемых футбольными организациями, является домашний матч при пустых трибунах. «Шахтер» в этом отношении может дать фору многим клубам Украины. Не говоря уже о посещаемости матчей, которая в сезоне 2007-2008 традиционно стала лучшей в стране, не сплехом донецкие болельщики и в «выражении себя» на трибунах.

Так называемая «визуальная» часть (баннеры, модули, флаги) в последние годы в Донецке всегда была на высоте, но в этом сезоне трибуны «Олимпийского», можно сказать, покорили «новые высоты». Начался сезон с глобального баннерно-модульного шоу на 5 секторов в матче с киевским «Динамо» в первом туре. Баннеры «В традициях – наша сила» («Шахтер» - «Заря»), «7 лет без тебя» (посвящение легенде «Шахтера» Старухину, «Шахтер» - «Ворскла»), «Мы свое золото добыли – дело за вами!» (но Дню Шахтера, «Шахтер» - «Таврия»), серебряный кубок с расходящимися оранжевыми лучами («Шахтер» - «Селтик»), команда-«воины» на 6 огромных баннерах («Шахтер» - «Милан») запомнятся всем присутствовавшим тогда на стадионе.

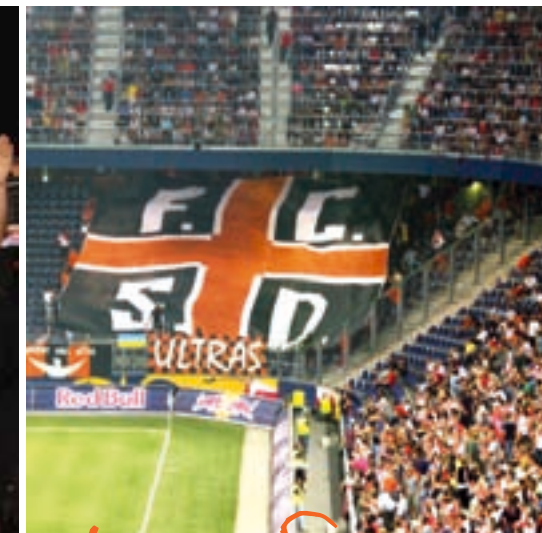

Наши болельщики

ВЕСЬ ПРОШЕДШИЙ СЕЗОН МЫ САМОЕ БОЛЬШОЕ ВНИМАНИЕ УДЕЛЯЛИ ТОМУ, КАК **СТАДИОН ПОДДЕРЖИВАЕТ КОМАНДУ**. живой, «звучащий» СТАДИОН ГОНИТ КОМАНДУ ВПЕРЕД, ПОМОГАЕТ ЕЙ ДОБИВАТЬСЯ РЕЗУЛЬТАТА, ДАЖЕ ЕСЛИ ОЧЕНЬ ТЯЖЕЛО – В ОТЛИЧИЕ ОТ ПУСТЫХ ТРИБУН ИЛИ РАВНОДУШНЫХ ЗРИТЕЛЕЙ. В КАЧЕСТВЕ ПРИМЕРА МОЖЕМ ВСПОМНИТЬ ДОМАШНИЙ МАТЧ С «ЗАЛЬЦБУРГОМ», КОТОРЫЙ ВЫВЕЛ НАС В ЛИГУ ЧЕМПИОНОВ. ТОГДА **ВЕСЬ «ОЛИМПИЙСКИЙ» ДЫШАЛ И ЖИЛ** ВМЕСТЕ С КОМАНДОЙ – И ВПОЛНЕ ВОЗМОЖНО, ЭТО ТОЖЕ ОКАЗАЛО ВЛИЯНИЕ НА РЕЗУЛЬТАТ - ВО ВСЯКОМ СЛУЧАЕ, В ПОСЛЕДНИЕ 10 МИНУТ, ДУМАЮ, НА СТАДИОНЕ НЕ БЫЛО НИ ОДНОГО СПОКОЙНО СИДЯЩЕГО ЧЕЛОВЕКА. МЫ ДОБИВАЕМСЯ ТОГО, ЧТОБЫ КАЖДЫЙ МАТЧ КОМАНДА ПРОВОДИЛА ИМЕННО ПРИ ТАКИХ ТРИБУНАХ.

Менеджер официального Фан-клуба ФК «Шахтер»

Денис Сорокин

Не отставали от фан-секторов и школьники. Несколько раз за сезон на домашних матчах «Шахтера» звучал один из самых эффектных вариантов голосовой поддержки – переключка секторами (фан-секторы – Школьные секторы). В общей сложности в переключке участвовало больше восьми секторов (около 7000 человек)!

Но фанаты не останавливаются на достигнутом, и мы надеемся, что в будущем атмосфера на матчах «Шахтера» будет еще более незабываемой и страстной.

Конечно, жизнь болельщика в основном сосредоточена на стадионе, но и вне его она может быть насыщенной и интересной.

Традиционный конкурс «Мисс Фан-Клуб» проводился весной 2008 года. Ему предшествовала открытая «конкуренция» прекрасных фанаток – сначала девушки присылали свои фото в клуб, после отбора они были опубликованы на официальном сайте и несколько недель длилось интернет-голосование. 11 финалисток соревновались между собой не только в красоте, но и в проявлениях любви к клубу. Ну а победительницы, помимо различных призов, выиграли самое дорогое фанатскому сердцу – возможность слетать с «Шахтером» на выездной матч Лиги чемпионов.

А новогодняя фан-вечеринка «Шахтера» собрала около 800 человек со всего города. Конечно, итог евро сезона немного омрачил настроение ребят. Но праздник есть праздник, и попытка гостей – «футбольных» музыкантов из Москвы, Санкт-Петербурга и Донецка – немного поднять настроение нашим фанатам в конце концов удалась.

БОЛЕЛЬЩИКИ НА СТАДИОНЕ

Для любой футбольной команды важно, чтобы матчи с ее участием посещало как можно больше болельщиков. Поддержка фанатов на стадионе придает игрокам силы и уверенность в себе. Неслучайно проведение матча на домашней арене считается преимуществом. А самым страшным наказанием для клуба, после дисквалификации, является игра при пустых трибунах.

Кроме того, посещаемость домашних матчей - это показатель, от которого во многом зависит коммерческая деятельность футбольного клуба.

Домашние матчи ФК «Шахтер» являются самыми посещаемыми в украинском чемпионате. Об этом свидетельствует статистика, предоставленная ПФЛ.

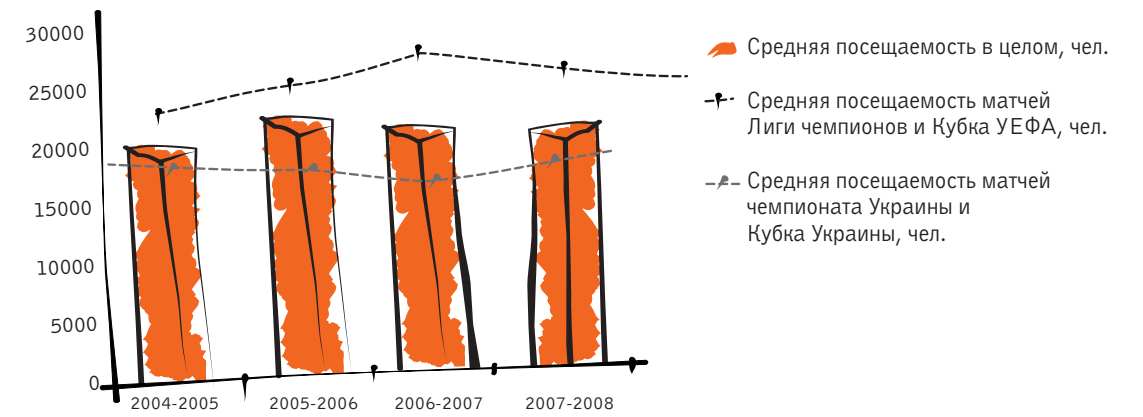

Средняя посещаемость матчей, чел.

Источник: статистика ФК «Шахтер»

Последние несколько лет наблюдается стабильно высокая посещаемость матчей с участием ФК «Шахтер». Средняя посещаемость всех матчей, начиная с 2004 года, более 20000 чел.

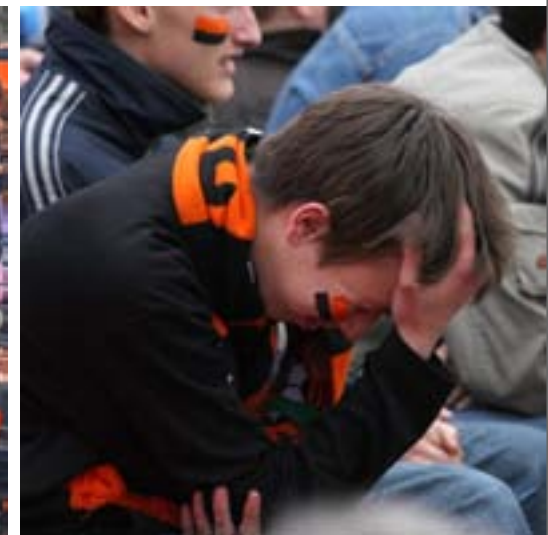
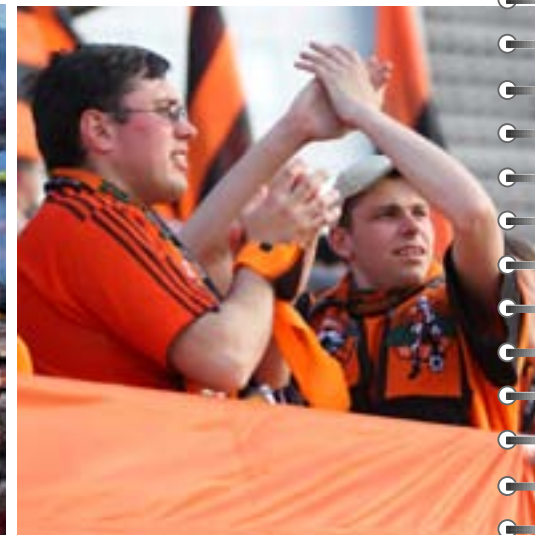

Наши болельщики

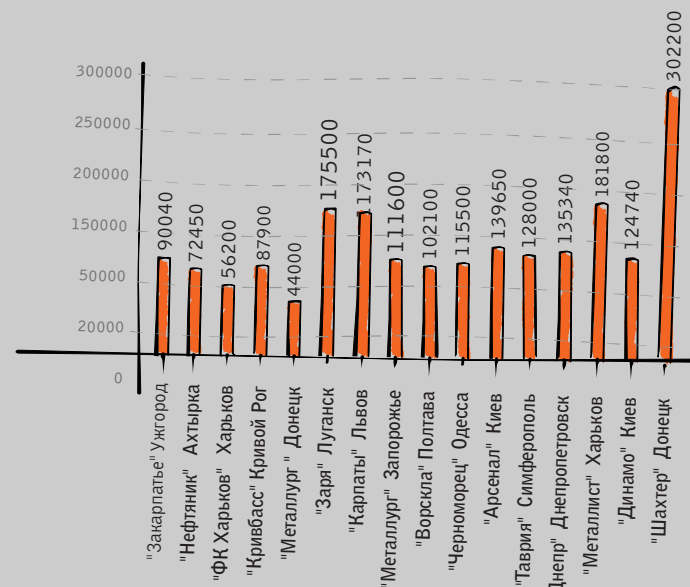

Посещаемость домашних матчей клубов в сезоне 2007-2008 (только матчи ЧУ), чел.

Источник: статистика ПФЛ

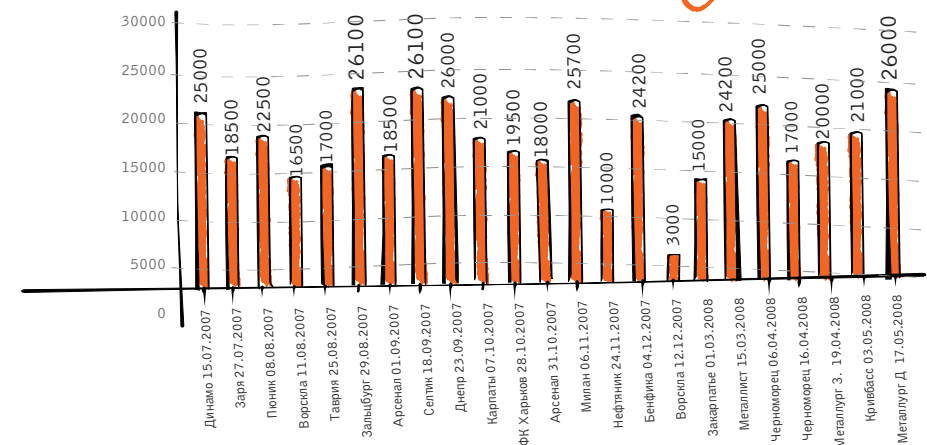

Посещаемость матчей сезона 2007-2008, чел.

Источник: статистика ФК «Шахтер»

На посещаемость матчей оказывают влияние различные факторы: «статусность» матча, погодные условия, время проведения игры.



**РИНАТ АХМЕТОВ:
«ТОЛЬКО ТО ОБЩЕСТВО, КОТОРОЕ
БЕСПОКОИТСЯ О СВОИХ ДЕТЯХ,
МОЖЕТ ПО-НАСТОЯЩЕМУ
СЧИТАТЬСЯ ВЗРОСЛЫМ»**

МОЛОДОСТЬ
 МЫ ВЕРИМ В МОЛОДОСТЬ НАШЕЙ СТРАНЫ,
 ЕЕ РАСТУЩИЙ ПОТЕНЦИАЛ И ТУ РОЛЬ,
 КОТОРУЮ МОЖЕТ СЫГРАТЬ ФУТБОЛ,
 КАК СИЛА ОБЪЕДИНЯЮЩАЯ,
 ИСКРЕННЯЯ И СТРАСТНАЯ

Благотворительность

Когда мы впервые побывали в детском доме, эта встреча с детьми произвела на нас неизгладимое впечатление. И мы дали себе слово, что, сколько живем, будем помогать детям, которым в такой нелегкой жизни самим не справиться... Мы все ненавидим бедность, страдания, несчастья, но не у всех есть возможность с ними бороться. Мы такую возможность имеем. Сообща мы, взрослые люди, должны выстроить такую систему, которая бы исключала детские страдания. Ведь никто не застрахован, что беда не постучится в его двери...

Президент ФК «Шахтер»

Ринат Ахметов

Благотворительность – это в каком-то смысле диалог со своей совестью. Понимание того, что происходит, и желание внести свою лепту в жизнь страны. Поэтому то, что мы все здесь – это огромная польза для Украины и большой задел на будущее. Давайте продолжим это начинание и хорошую традицию. Потому что эта традиция - вне политики, вне пиара, вне еще каких-то внешних факторов.

Композитор

Игорь Крутой

АКЦИЯ «ШАХТЕР» - ДЕТЯМ!»

История этой акции началась, по словам Рината Ахметова, с доброй традиции, которая сложилась у него с народным артистом России и близким другом - композитором Игорем Крутым. В 2001-м году они решили оказать благотворительную помощь нескольким детским домам и школам-интернатам.

Предновогоднее время, выбранное для акции, вскоре связало ее с конкретной датой - 19 декабря. День св. Николая был выбран не случайно. Именно с почитания этого святого и в православном, и в католическом мире начинаются рождественские и новогодние праздники. По легенде св. Николай особенно покровительствовал детям. Он незаметно приносил в их дома игрушки и теплые вещи, лекарства для больных. С тех пор каждый год св. Николай приходит на землю и приносит детям подарки.

Впервые акция состоялась 16 ноября 2001 года, когда меценаты посетили три донецкие школы. 150 000 гривен получили в подарок интернат № 5 для детей с заболеваниями опорно-двигательного аппарата, школа-интернат № 8 для детей, больных сахарным диабетом, и общеобразовательная школа №63 (в которой учился Ринат Ахметов). Кроме этого, ученики и педагоги учебных заведений были приглашены на творческий вечер Игоря Крутого, в котором приняли участие звезды российской эстрады.

В следующем, 2002 году, президент футбольного клуба «Шахтер» и российский композитор встретились с детьми уже в шести детских учреждениях города. Общая сумма оказанной помощи составила 300 000 гривен. Масштабы благотворительной инициативы, ставшей впоследствии традиционной, увеличивались с каждым годом. Так, в 2003 году помощь была оказана 11-ти учреждениям, а год спустя, в 2004 – 72-м специализированным учреждениям Донецкой области. Стоит отметить, что в 2004 году на помощь детским учреждениям было выделено уже 3 600 000 гривен. Дома ребенка, школы-интернаты, детские больницы и санатории получали в подарок самое необходимое: медицинское оборудование, транспорт, детскую мебель, компьютеры, бытовую технику. Сладкие подарки «От «Шахтера» - с любовью!» стали обязательным атрибутом ежегодной акции.

2005-й год расширил географию предновогодней помощи: существенную материальную поддержку получили 90 специализированных медицинских учреждений для детей с различными нарушениями функций организма. Пять из них Ринат Ахметов и Игорь Крутой посетили лично.

В 2006 году благотворительная инициатива Рината Ахметова и Игоря Крутого охватила 83 учебных заведения, среди которых было 47 школ-интернатов, 4 детских дома, 16 детских больниц, 11 детских санаториев и 5 домов ребенка. От ФК «Шахтер» они получили по 50 тысяч гривен. Общая сумма помощи составила около 1 000 000 долларов.

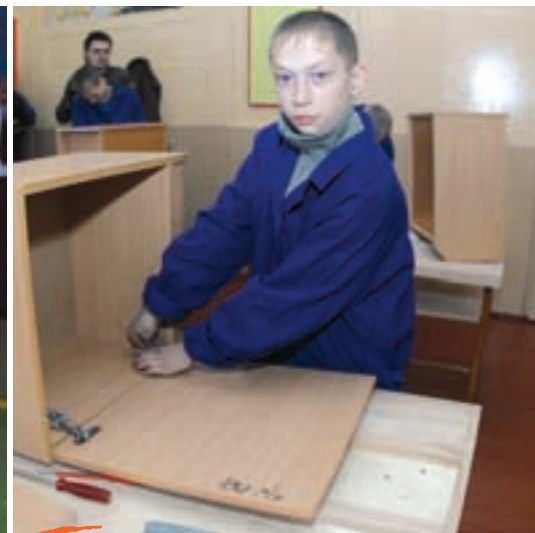

Благотворительность

В 2007 году предновогодняя акция «Шахтер» – детям!» впервые проводилась совместно с Благотворительным фондом «Развитие Украины». В результате сотрудничества Клуба и Фонда вниманием были охвачены и детские дома семейного типа: помощь таким учреждениям является приоритетом для Фонда, так как иногда это единственный шанс для ребенка-сироты обрести семью. Всего 103 учреждения (школы-интернаты, детские больницы, санатории), а это - 12 тысяч 605 детей, ощутили поддержку от президента ФК «Шахтер» и его друга. Общий бюджет акции в 2007 году уже традиционно составил один миллион долларов.

Следуя устоявшейся традиции, 19 декабря Ринат Ахметов и Игорь Крутой посетили три из 103-х учреждений. Первый визит они нанесли в детский дом семейного типа Александра и Ольги Коган в котором проживают, кроме родителей, 10 приемных ребятишек (это притом, что у Коганов 5 своих детей). Финансовая поддержка от Клуба и Фонда позволила семье приобрести новую бытовую технику и мебель, обустроить свое жилье. Теплая атмосфера и уют в доме искренне порадовали гостей. Детишки вручили Ринату Ахметову изображение новой эмблемы «Шахтера», которую они, кстати сказать, воспроизвели на компьютере, подаренном клубом. А для Игоря Крутого девичья половина семьи исполнила песню, посвященную маме.

После этого гостей пригласили из спортивного зала в актовом, на концерт. Здесь для них выступили победители городских и областных песенных конкурсов. А по окончании Ринату Ахметову и Игорю Крутому были вручены подарки, изготовленные руками воспитанников школы-интерната. На первый взгляд это были обыкновенные наборы для игры в нарды, но когда президент клуба открыл свой подарок, то увидел там разметку футбольного поля, а его другу Игорю Крутому умельцы изобразили нотный стан.

Финальным этапом благотворительной акции «Шахтер» – детям!» стал брифинг, в котором приняли участие сами меценаты, директор благотворительного фонда «Развитие Украины» и приглашенные представители СМИ.

Р.Ахметов: «Каждый год мы с Игорем приезжаем к детям, чтобы своими глазами увидеть, как они живут, где они живут, о чем мечтают и чем им можно помочь. Все они мечтают так же, как мы, о достойной жизни, достойной семье, достойном будущем, достойной работе. А наша задача – помочь им стать достойными людьми».

И.Крутой: «Конечно, хорошо, что наши встречи стали регулярными. И поверьте, это не пиар, а желание обратить внимание на эту тему. Чтобы каждый глава администрации в своей области или же чиновники на уровне государства обратили внимание на эту проблему. И если в этом году внимания будет больше, то это станет очень полезным для страны».



АНДРЕЙ ГЛАДЧЕНКО:

«САМЫЕ ПРЕДАННЫЕ БОЛЕЛЬЩИКИ – ВСЕГДА НА СТАДИОНЕ»

Обсуждение проекта «Школьный клуб» мы начали еще осенью 2005 года. Изначально хотелось создать такую систему, которая позволила бы нам воспитывать культуру болельщика с самого раннего возраста, рассказывать о футбольных правилах и истории клуба, а главное – прививать искреннюю любовь к футболу. Естественно, самые преданные болельщики – всегда на стадионе, поэтому стадион должен был стать объединяющим звеном. И в марте 2006 года на трибунах «Олимпийского» появились первые Школьные секторы. Со временем количество школьников увеличивалось, как и количество школьных фан-секций. Каждый год разрабатывались и обновлялись методические материалы по правилам игры в футбол и истории «Шахтера» для уроков в фан-секциях, с каждым сезоном появлялись новые соревнования и дополнительные мероприятия – например, в 2007 году был проведен первый розыгрыш Кубка «Шахтера» среди школьников Донецка, а уже в 2008 году в нем участвует 158 команд со всего города. Я искренне верю, что наша работа принесет пользу не только «Шахтеру», но и всей стране – Евро-2012 мы встретим во всеоружии. Да и «шахтеровские» трибуны в ближайшие годы будут активными и преданными.

Начальник отдела по работе с болельщиками

Андрей Гладченко

МОЛОДОСТЬ

МЫ ВЕРИМ, ЧТО МОЛОДОСТЬ – ЭТО УНИВЕРСАЛЬНЫЙ ИСТОЧНИК ПЕРЕМЕН, АМБИЦИЙ И ДОСТИЖЕНИЙ

Социальная деятельность

ПРОЕКТ «ШКОЛЬНЫЙ КЛУБ»

Одной из самых значимых социальных программ ФК «Шахтер» - проекту «Школьный клуб» - в следующем сезоне исполнится четыре года. Взяв старт в 2006 году с небольшого Школьного сектора, эта программа вскоре приобрела массовый характер. Шесть «оранжево-черных» детских секторов на «Олимпийском» давно вызывают удивление у болельщиков гостевых команд. Ну а знающие фаны противника в Донецк частенько и не едут – все равно их голоса не слышны из-за активной поддержки ребят.

Школьников, без сомнения, можно назвать одними их самых верных и лояльных болельщиков команды – и в холод, и в жару, и летом, и зимой они - на стадионе. В осенние и весенние месяцы, когда ребята возвращаются с каникул, в среднем на трибунах – почти пять тысяч юных болельщиков!

В сентябре 2007 года впервые был проведен целевой семинар не только для учителей-кураторов, но и для лидеров фан-секций. Ребятам рассказали, что такое «модульное шоу», показали лучшие мировые примеры визуальной поддержки команды, объяснили значение слаженности в звуковой поддержке и важность ее для футболистов. Был также проведен конкурс на лучший баннер – его результат все могли наблюдать на трибунах во время домашнего матча с «Карпатами».

ОТЧЕТ '07-'08
ЕЖЕГОДНЫЙ ОТЧЕТ ЗА СЕЗОН

ПРОЕКТ «ШКОЛЬНЫЙ КЛУБ»

Но посещение стадиона – это лишь часть обширной программы, объединенной названием «Школьный клуб». В первую очередь, в нее входит специальный курс обучения, включающий в себя два основных аспекта. Первый – это, конечно, история футбольного клуба «Шахтер», практически неотделимая от истории города и края, а второй – правила игры в футбол (ведь для того чтобы понимать происходящее на поле, ребята должны их знать). Все эти предметы включены в факультативный курс, который кураторы-учителя еженедельно проводят для каждой фан-секции, объединяющей от 30 до 50 детей разных возрастов (на конец сезона количество фан-секций – 138). В сезоне 2007-2008 методические материалы для преподавания факультативов были обновлены и теперь представляют собой несколько брошюр и набор из девяти тестов по истории команды, разделенных по временным периодам.



Социальная деятельность

Кроме того, в каждом районе города Донецка, а также в Макеевке, Харцызске и Старобешевском районе зимой-весной каждого учебного года проводятся «брейн-ринги» на знание истории клуба и правил игры в футбол. Победители этих мероприятий получают памятные подарки от ФК «Шахтер» и право представлять свой район (город) на областной олимпиаде.

Один из важнейших принципов программы «Школьный клуб» - то, что ребята не только ходят на футбол, но и сами играют в него. И самое значимое и массовое соревнование – это Кубок «Шахтера», в котором за обладание престижной наградой сражаются мальчики в возрасте 9-10 лет со всего Донецка. Соревнования проводятся с весны 2007 года. Согласно утвержденному регламенту, кубковый сезон проходит практически параллельно сезону «Шахтера» по системе осень-весна и начинается с тренировочных сборов. До конца 2007 года были проведены районные соревнования по «кустовому» принципу, затем весной – финалы по районам города. Ну а в мае турнир закончился финальной стадией, в которой участвовали девять сильнейших команд. Победителем Кубка «Шахтера» сезона 2007-2008 стала команда из донецкой школы № 45. От клуба ребятам был вручен переходящий Кубок и золотые медали победителей.

СПЕЦИАЛЬНЫЕ ПРОЕКТЫ

ПРОЕКТ «МОБИЛЬНОЕ МИНИ-ФУТБОЛЬНОЕ ПОЛЕ»

Для школьников, живущих в Донецкой области, ФК «Шахтер» реализовал специальный проект – выездное «Мобильное мини-футбольное поле». За сезон мобильное поле объехало практически всю Донецкую область – теперь его хорошо знают в Александровке, Зугрэсе, Великоновоселовке, Желанном, Дебальцево, Константиновке, Дружковке, Мариуполе и еще девяти городах и поселках области. В каждом из городов игрался мини-футбольный турнир для ребят 9 и 10 лет, по итогам которого определялись победители, получившие от «Шахтера» футбольную форму и приглашение участвовать в финале мини-футбольного чемпионата, который проводился в Донецке.



Конечно, любому юному болельщику очень интересно – как же проходит повседневная жизнь любимой команды, а уж количество «личных» преданных фанатов того или иного игрока среди них просто зашкаливает. Поэтому лучшие из лучших – те, кто наиболее красочно и ярко болеет на стадионе, выигрывают различные футбольные и нефутбольные соревнования - персонально поощрялись клубом. В частности, в течение сезона было проведено 25 экскурсий на спортивно-тренировочную базу «Кирша». Там ребята «попробовали» поля, на которых тренируется первая команда и Академия, побывали в тренажерном зале, осмотрели жилые корпуса. Не менее важен и интересен для школьников и «новый дом» «Шахтера» - строящийся стадион посетили с экскурсиями более 50 мальчиков и девочек – членов «Школьного клуба». И на презентациях новых игроков «Шахтера» всегда больше половины зрителей – это ребята со школьных секторов, чему стали свидетелями новички-2007 – Кристиано Лукарелли и Нери Кастильо.

Не обошли вниманием школьники и игру футболистов клубной Академии. Во время проведения Международного турнира имени Брагина команду-победителя «Шахтер» U-17 с трибун поддерживали больше трех сотен юных болельщиков.

Социальная деятельность

Но в футбол в рамках программы играют не только мальчики, а и девочки! В ноябре 2007 года среди школьных фан-секций был проведен Турнир по мини-футболу среди девочек 12-14 лет. Три этапа турнира включали соревнования на уровне фан-секций, района, города, а победительницы получили призы от ФК «Шахтер» и возможность побывать на тренировочной базе первой команды «Шахтера».

Спектр болельщиков «Шахтера» очень широк, но, к сожалению, не все они обладают возможностью, например, самостоятельно приехать на стадион. Поэтому клуб уже несколько лет ведет специальные программы для людей с ограниченными физическими возможностями. Представители четырех пара-фан-клубов регулярно посещают домашние матчи – «Шахтер» помогает с транспортом и билетами, а на РСК «Олимпийский» за фан-секторами оборудован специальный пандус, откуда удобно смотреть футбол болельщикам на инвалидных колясках. Также оказывается и другая помощь – предоставляется спортивный инвентарь, футбольная форма, атрибутика клуба.

И, конечно, клуб уделяет внимание ветеранам Великой Отечественной войны. Ежегодно оказывается материальная помощь Марьинскому госпиталю для приобретения медицинского оборудования и медикаментов. А на Новый год и День Освобождения Донбасса для ветеранов организуется концерт и праздничный стол.

СПЕЦИАЛЬНЫЕ ПРОЕКТЫ

ПРОЕКТ «МОБИЛЬНОЕ ПОЛЕ ПО ГОРОДАМ УКРАИНЫ»

Одна из важных задач «Шахтера» - популяризация футбола не только в Донецке, но и в Украине. Прекрасной иллюстрацией тому служит проект «Мобильное поле по городам Украины», стартовавший 25 августа 2007 года. Фирменное мобильное мини-футбольное поле от «Шахтера» гостит на главных площадях различных городов обычно в День Города и дарит футбольный праздник всем желающим. В футбольных баталиях, как правило, участвуют и взрослые, и дети, а победители получают специальные призы от клуба. В 2007 году поле побывало в Луцке и Сумах, Полтаве и Херсоне, Николаеве и Черновцах, Запорожье и Кировограде, Чернигове, Одессе и Севастополе.



ПРОЕКТ «1 СЕНТЯБРЯ»

Социальная активность клуба, посвященная подрастающему поколению, не ограничивается проектом «Школьный клуб» - уже второй год ни один донецкий школьник не обойден вниманием «Шахтера». Одна из самых масштабных по охвату акций носит название «1 сентября» и приурочена к Дню Знаний.

Подготовка к ней началась задолго до осени. В течение лета 2007 года для донецких школьников были изготовлены 405 тысяч фирменных школьных дневников «Шахтера», которые первого сентября были розданы всем школьникам Донецка и Донецкой области. Дизайн и содержание дневников разрабатывались совместно с Управлением образования. Однако приятным дополнением для ребят стало то, что не только учителя могли оценивать их знания в этих дневниках – сами школьники тоже могли выставлять оценки ведущим футболистам первой команды «Шахтера». А те ребята, которые по итогам сезона заполнили этот «табель» и передали его в клуб, получили приятный сюрприз – возможность бесплатно посетить домашний матч Лиги чемпионов и поболеть за родную команду.

Социальная деятельность

ПРОЕКТ «СЕМЕЙНЫЙ СЕКТОР»

Не секрет, что у посещения стадиона есть своя специфика. Конечно, лучше стадиона для просмотра футбола еще никто ничего не придумал, однако иногда прийти на стадион с маленькими детьми бывает не совсем удобно. Для комфортного семейного посещения футбола клуб создал на РСК «Олимпийский» специально огороженный «Семейный сектор» № 23. На нем дежурит дополнительная медицинская бригада, ужесточен входной фейс-контроль. Дети, родители которых купили билеты в этот сектор, получают сладкие подарки от «Конта». Ну а счастливчики, день рождения которых совпадает с днем проведения домашнего матча, получают специальные подарки: мячи с автографами футболистов, бейсболки и календари на следующий год.

Да и школы не остались без подарков от «Шахтера». В процессе подготовки к акции клуб попытался выяснить, в каких учебных пособиях или материалах существует насущная необходимость. Оказалось, что это – наглядные пособия, на которые частенько не хватает бюджета: во многих школах они датируются советскими временами и постепенно приходят в негодность. Поэтому было решено изготовить для школ учебные таблицы – и к 1 сентября 2007 года в общей сложности 132 тысячи учебных таблиц по математике ожидали учащихся во всех школах Донецка и области.

Ну и, конечно, футболисты «Шахтера» не могли не поздравить ребят с их праздником. Несмотря на домашний матч, который должен был быть в этот день, Алексей Белик, Дмитрий Шутков, Юрий Вирт и Сергей Ткаченко посетили школы № 25 и 63, вместе с первоклассниками дали первый звонок и вручили всем подарки.



ДМИТРИЙ КИРИЛЕНКО:
«В РАБОТЕ МЫ ПРИДЕРЖИВАЕМСЯ
САМЫХ СОВРЕМЕННЫХ НОРМ
ВЕДЕНИЯ БИЗНЕСА»

Коммерческий департамент «Шахтера» разделяет уровень доходов по четырем основным направлениям деятельности – билеты/абонементы, трансляции матчей, мерчендайзинг (атрибутика) и спонсорские пакеты. Специфика украинского рынка состоит в том, что, в отличие от западноевропейских клубов, в которых львиную долю доходов составляют трансляции, в Украине это пока не та область бизнеса, на которую мы можем делать серьезную ставку. Поэтому сегодня мы концентрируемся на популяризации нашего бренда в стране посредством, например, территориального развития сети фирменных магазинов, начиная с наиболее полного охвата Донецкого региона и заканчивая страной в целом. Та система распространения наших товаров, которая развивается сейчас, в последующие годы даст нам возможность не только иметь постоянный уровень дохода, но и, главное, удовлетворять потребности наших многочисленных поклонников на всей территории Украины.

Ну и, конечно, нельзя не отметить, что в своей работе мы стараемся придерживаться самых современных норм ведения бизнеса. И в этом направлении клуб достиг значительных успехов, что подтверждается не только нашими собственными результатами, но и отзывами именитых зарубежных партнеров.

Начальник отдела продаж

Дмитрий Кириленко

ЦЕЛЕУСТРЕМЛЕННОСТЬ
МЫ НЕ БОИМСЯ МЫСЛИТЬ МАСШТАБНО,
ТО, О ЧЕМ ДРУГИЕ ТОЛЬКО МЕЧТАЮТ,
МЫ СТАВИМ СЕБЕ ЦЕЛЮ

Коммерческая деятельность

СЕРТИФИКАЦИЯ ISO 9001:2000

Всякий уважающий себя потребитель всегда и везде требовал от производителя гарантий высокого качества, надежности и стабильности. Конечно, некоторые могут верить на слово, но чтобы слова не остались только пустым звуком, в мире разработали стандарты, содержащие требования к системе управления качеством организации – ISO 9001:2000. Принимающий эти нормы производитель берет на себя обязательство управлять своей деятельностью таким образом, чтобы его продукция и услуги удовлетворяли требованиям потребителей.

ФК «Шахтер» разработал и внедрил систему управления качеством своей коммерческой деятельности при поддержке ведущей украинской консалтинговой компании «Прирост-Система». А не так давно система управления качеством ФК «Шахтер» была успешно сертифицирована на соответствие требованиям ISO 9001:2000 одним из ведущих мировых органов сертификации – швейцарской компанией SGS. Так что теперь донецкий клуб стал одним из немногих в Европе и единственным на постсоветском пространстве, работающим согласно требованиям международного стандарта ISO 9001:2000 и имеющим соответствующий сертификат.

Такой сертификат дает потребителям гарантию того, что все продукты и услуги, за продвижение которых отвечает коммерческий департамент, имеют качество, соответствующее мировым стандартам.

ОТЧЕТ '07-'08
ЕЖЕГОДНЫЙ ОТЧЕТ ЗА СЕЗОН

МЕРЧЕНДАЙЗИНГ

Мерчендайзинг, то есть товары с клубной символикой, являются неперенным атрибутом любого футбольного клуба. В мировой практике принято оценивать популярность футбольных клубов по количеству проданных футболок, шарфов и другой атрибутики. Однако атрибутика – это не только доход, но и показатель лояльности болельщика – ведь для того чтобы купить и носить клубную одежду и сувениры, нужно действительно любить клуб.

Ассортимент мерчендайзинга «Шахтера» очень широк. В первую очередь это фирменные футболки и другие спортивные товары и футбольные аксессуары – только игровых футболок за сезон было продано более 2000. Этому способствовало и то, что, помня свою историю, «Шахтер» в прошедшем сезоне выпустил полосатую черно-оранжевую форму, которая пользовалась очень большой популярностью – именно в таких футболках игроки «Шахтера» в прошлом выигрывали наиболее значимые трофеи.



Коммерческая деятельность

Говоря о неперенном атрибуте болельщика, можно отметить, что за сезон было продано более 14000 фанатских шарфов, причем выбор дизайнов был очень широк для того, чтобы угодить любому, даже самому взыскательному вкусу.

Коммерческий департамент постоянно работает над расширением ассортимента продукции, для того чтобы удовлетворить потребности всех категорий болельщиков. Например, в сезоне 2007-2008, помимо специальных спортивных товаров, имеющих непосредственное отношение к футболу, в магазинах болельщики могли приобрести новые автомобильные флаги и подушки, черно-оранжевые домашние тапочки и полотенца, бейсболки, шапки и головные повязки, кофейные наборы и пивные бокалы, часы и аксессуары для мобильных телефонов, канцелярские наборы для школьников, игрушки, одежду для малышей... А такой уникальный в своем роде сувенир, как коллекция значков, в которой отражены все варианты логотипов за всю историю ФК «Шахтер», высоко оценили любители истории и редких, значимых для «горняков» знаков. Невозможно перечислить все то, что представлено в фирменных магазинах, ведь полный ассортиментный ряд насчитывает более 500 наименований.

Разработкой, производством и продажей атрибутики в клубе занимаются около 20 человек. Это направление для коммерческого департамента является очень важным, так как в какой-то степени ассортимент и качество таких товаров тоже влияют на увеличение базы болельщиков клуба в Украине. И коммерческий результат доказывает, что клубную атрибутику покупают в том числе благодаря оригинальному дизайну и качеству продукции.

По результатам сезона общий доход от реализации атрибутики ФК «Шахтер» составил 7 900 000 грн. При этом рост дохода по сравнению с результатами сезона 2006-2007 – 80%, т.е. это направление увеличило свои доходы почти в два раза.

СЕТЬ РОЗНИЧНЫХ ПРОДАЖ

Основные места продаж – это фирменные магазины. Спрос на продукцию весьма высок, поэтому в Донецке их три – на бульваре Пушкина, в торговых центрах «Белый лебедь» и «Донецк-сити». А 28 февраля 2008 года был открыт еще один фирменный магазин в Горловке. Планируется также открытие фирменного магазина в г. Кривой Рог. По результатам сезона доход от продаж атрибутики через фирменные магазины составил 5 540 000 грн.

Но продукцию можно приобрести не только в них. «Уголки «Шахтера» есть практически везде – в общей сложности это 12 супермаркетов, 58 магазинов самообслуживания, 64 розничных магазина и 16 точек продаж в Донецкой области. Общее количество таких точек продаж на конец сезона – 150.



Коммерческая деятельность

До и во время матча «шахтеровскую» продукцию болельщики могут купить в 30 точках, которые расположены не только на стадионе, но и на всех подходах к нему – это сделано для удобства посетителей матчей. И, конечно, пользуется популярностью и такой относительно новый вид продвижения товаров, как Интернет-магазин. Ассортимент в нем полностью соответствует ассортименту обычных фирменных магазинов, а общий доход составил около 90000 грн. А с сезона 2007-2008 у «Шахтера» есть и «мобильная» точка продаж – так называемый Фан-мобиль, передвижной магазин оранжево-черной атрибутики.

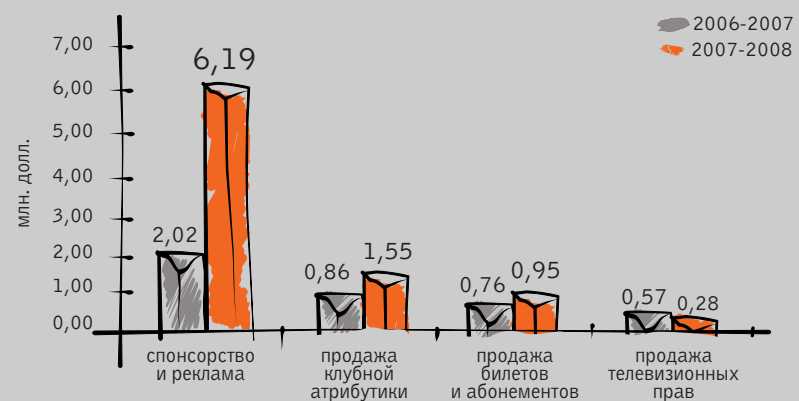

Доходы по направлениям деятельности, млн. долл.

БИЛЕТЫ И АБОНЕМЕНТЫ

За сезон 2007-2007 ФК «Шахтер» провел 23 официальных домашних матча. При этом общий доход от продажи билетов и абонементов составил 4 563 000 грн.

За сезон было продано более 4600 абонементов на матчи внутреннего первенства и Кубка – на еврокубковые матчи владельцы абонементов имели право приоритетной покупки билетов. Минимальная стоимость билета на домашний матч «Шахтера» в прошедшем сезоне составила 3 грн.

Процесс ценообразования в клубе проходит по следующей схеме: на последнем домашнем матче чемпионата Украины проводится исследование с целью определения покупательской способности болельщиков и их уровня удовлетворенности услугами, оказываемыми клубом, как на стадионе, так и за его пределами. На основании этих исследований, экономической ситуации в стране и спроса на рынке мы определяем цены на билеты на следующий сезон. И, конечно, одним из важнейших факторов для клуба является заполняемость стадиона и доступность футбола для людей.

Также, для того чтобы болельщику было удобно покупать билеты, «Шахтер» уже не первый сезон практикует так называемые УПП – удаленные пункты продаж. В сезоне 2007-2008 количество таких точек достигло 293.

СПОНСОРЫ И ТЕЛЕТРАНСЛЯЦИИ

Доход от спонсоров и рекламодателей распределяется по нескольким направлениям, таким, как имеющиеся и новые спонсорские контракты, спонсорство Лиги, 1-ая и 2-ая рекламные линии стадиона, Еврокубки, рекламные размещения в журнале «Шахтер» и в других проектах – фильм о сезоне, ежегодник, рекламные баннеры на официальном интернет-сайте и др.

В прошедшем сезоне у «Шахтера» появились новые спонсоры – но правильнее было бы назвать их партнерами. Это торговая марка «Моршинская» - официальная вода клуба, компания «Параллель» - официальный топливный партнер клуба, торговые марки «Снек-групп», «Орбит», «Сандора», «Геркулес».

Также статус «Шахтера» как лидера украинского футбола поддерживается высоким уровнем телевизионного освещения матчей клуба. Все матчи с участием команды «Шахтер» в чемпионате, Кубке Украины и евротурнирах были показаны в прямом эфире. Некоторые матчи транслировались также на территории России и Румынии.

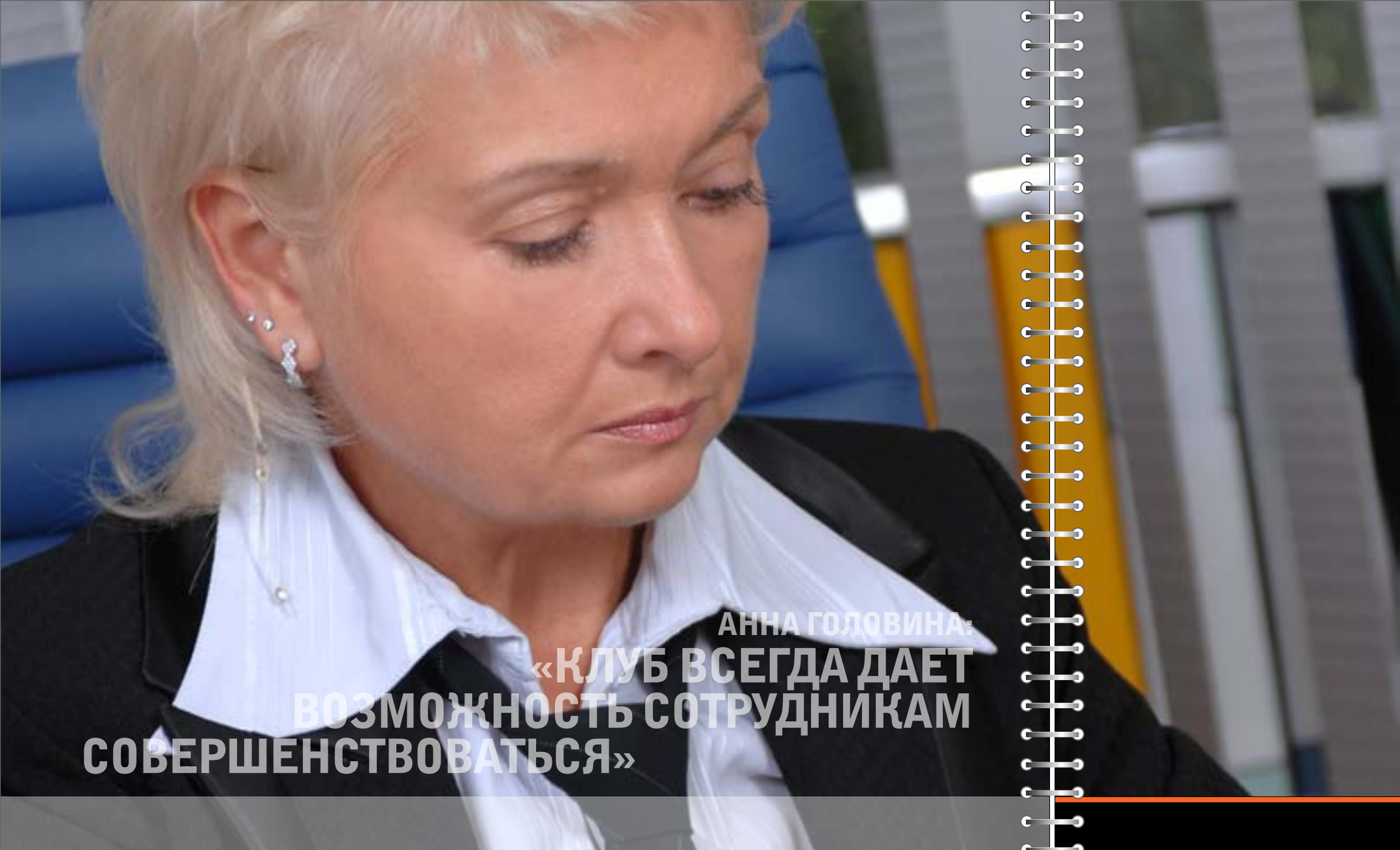

АННА ГОЛОВИНА:
**«КЛУБ ВСЕГДА ДАЕТ
 ВОЗМОЖНОСТЬ СОТРУДНИКАМ
 СОВЕРШЕНСТВОВАТЬСЯ»**

ЗНАНИЕ
 МЫ ПИШЕМ НОВУЮ ИСТОРИЮ,
 ИСПОЛЬЗУЯ ЗНАНИЕ И ОПЫТ МНОГИХ
 ПОКОЛЕНИЙ ИГРОКОВ, РАБОТНИКОВ
 КЛУБА И БОЛЕЛЬЩИКОВ

Персонал

Футбольный клуб «Шахтер» - это организация «с именем», которая ставит перед собой высокие цели. Именно поэтому мы очень тщательно подходим к вопросу подбора персонала, при этом внимание уделяется не только профессиональным навыкам кандидатов, но и их личностным качествам, так как для нас очень важна дружеская атмосфера в коллективе и умение работать в команде.

Кроме того, клуб всегда дает возможность сотрудникам совершенствоваться, именно поэтому у нас предусмотрены курсы повышения квалификации, различные тренинги и семинары, которые подбираются индивидуально. И должна отметить, что такое обучение не проходит впустую. В нашей организации нередки случаи карьерного роста, когда сотрудники, благодаря своему упорству, целеустремленности и желанию работать, получали повышение по службе.

Департамент персонала и административной деятельности в клубе осуществляет всю необходимую деятельность, связанную с транспортом, визовой поддержкой, а главное – работу с персоналом и профессиональное совершенствование работников клуба.

Настоящий профессионал учится всю жизнь. Руководствуясь этой аксиомой, отдел персонала и административной деятельности в минувшем сезоне проделал немало работы по улучшению профессиональных качеств сотрудников клуба. В течение сезона 17 воспитанников Академии получили высшее образование, семь тренеров Академии и два сотрудника медицинской службы - обязательные профессиональные лицензии. И это далеко не все. Шестеро сотрудников клуба проходили обучение по программе MBA Открытого университета Великобритании, 20 человек посещали курсы английского языка, 12 — программы совершенствования навыков работы на ПК. Кроме того, имели место разнообразные семинары и тренинги по самым широким профилям деятельности ФК «Шахтер».

Директор Департамента персонала и административной деятельности

Анна Головина

ОТЧЕТ '07-'08
 ЕЖЕГОДНЫЙ ОТЧЕТ ЗА СЕЗОН

Проводимый в середине сезона замер лояльности сотрудников клуба показал весьма обнадеживающие результаты. 91% респондентов одобряют произошедшие в сезоне нововведения и изменения. 53% опрошенных понимают необходимость в постоянном развитии всех направлений деятельности ФК «Шахтер». К тому же, 86% сказали, что им близка новая философия, миссия и ценности Клуба. Кстати, на эту тему для сотрудников был проведен ряд семинаров и лекций.

Значимым показателем является то, что 86% сотрудников считают коллектив подразделения, в котором они работают, сплоченной командой. А 89% сотрудников клуба интересы ФК «Шахтер» ставят выше своих личных и делают свою работу так, словно они работают на собственную компанию. Такие показатели не могут не радовать. Ведь, как известно, люди – это основа любого бизнеса.

От сезона к сезону прослеживается здоровая тенденция роста числа сотрудников клуба. Так, за прошедший период в клуб принято 29 рабочих, 39 специалистов, два менеджера среднего и один высшего руководящего звена.

Конечно, футбол – это болельщики. ФК «Шахтер» в вопросе поддержки своих поклонников выгодно отличается от других клубов Украины. На каждый гостевой поединок чемпионата или Кубка страны транспортный отдел клуба обеспечивает от пяти до десяти автобусов для фанатов, на решающие выездные игры число автобусов приближается к трем сотням. Также клуб решает транспортные вопросы для болельщиков и на домашние матчи - в частности, по проекту «Школьный клуб» для обеспечения комфортной транспортировки школьников в среднем привлекается около 125 автобусов. На каждый выездной еврокубковый матч для членов официального фан-клуба – участников бонусной программы – «Шахтер» предоставляет полный пакет для посещения матча, включающий чартер, трансферы, гостиницу, билеты на футбол и визовую поддержку. Таким образом, самые преданные поклонники «Горняков» получают возможность совместить комфортное пребывание в других странах с посещением матча любимой команды.

В марте 2008 года для поездок первой команды был приобретен уникальный автобус Mercedes Benz, цена которого - около пятисот тысяч долларов. Он оборудован по последнему слову техники, обеспечивает футболистам необходимый комфорт и отличается эксклюзивным дизайном.

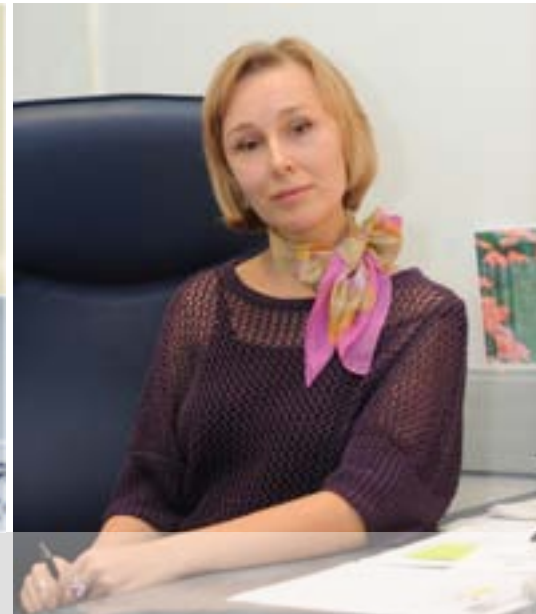

Персонал

УЖЕ ВТОРОЙ СЕЗОН мы применили такой уникальный в своем роде инструмент, как «СИСТЕМА ЗАМЕРА ЛОЯЛЬНОСТИ СОТРУДНИКОВ И УДОВЛЕТВОРЕННОСТИ УСЛОВИЯМИ ТРУДА». ТАКОЙ «ЗАМЕР» ДАЕТ НАМ ВОЗМОЖНОСТЬ НЕ ТОЛЬКО ПОНИМАТЬ УРОВЕНЬ МОТИВАЦИИ ПЕРСОНАЛА и удовлетворенности наших работников УСЛОВИЯМИ РАБОТЫ, но и отслеживать «ТРЕВОЖНЫЕ ЗВОНЧКИ», ЧТОБЫ ПРЕДУПРЕЖДАТЬ ЗАРАНЕЕ ВОЗМОЖНОЕ НЕДОВОЛЬСТВО СОТРУДНИКОВ. одна из главных задач СЛУЖБЫ ПЕРСОНАЛА в таком сложном и многогранном организме, как футбольный клуб «ШАХТЕР» - это создавать в клубе условия для успешного взаимодействия подразделений и построить эффективную систему стимулирования. хочу отметить, что для футбольных клубов СТРАН СНГ такая схема является инновацией. ее применение позволяет нам лучше понимать проблемы и потребности наших сотрудников иметь постоянную обратную связь с ними.

Заместитель директора
Департамента персонала

Светлана Слободянюк

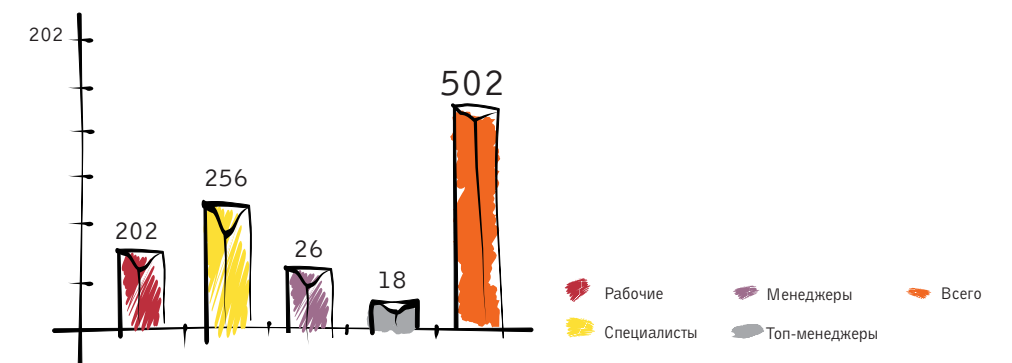

Численность сотрудников ФК «Шахтер» по категориям (сезон 2007-2008), чел.

**ГЮЛЬНАРА АХМЕДЖАНОВА:
«В НАШЕМ ГОСУДАРСТВЕ ФУТБОЛ НЕ
ВОСПРИНИМАЕТСЯ КАК БИЗНЕС»**

Говоря о прибыльности или хотя бы о безубыточности деятельности футбольного клуба, вновь приходится повторять, что на сегодняшний день в Украине он просто обречен на убыточность. С финансовой точки зрения с таким дорогостоящим входящим ресурсом получить продукт, который можно реализовать с желаемой отдачей на инвестированный капитал, практически невозможно. Для того чтобы положение дел изменилось в лучшую сторону, необходимо время. Сейчас в нашем государстве футбол не воспринимается как бизнес, приносящий прибыль. В то же время, некоторые отечественные футбольные клубы вполне способны конкурировать на европейском уровне, выполняя имиджевую функцию или, другими словами, выступая послами страны в Европе.

Разумеется, мероприятия по продвижению клуба достаточно затратные, а доходы, ожидаемые от них, при условии правильной политики продвижения — лишь в перспективе. Однако некоторые попытки по отдельным бизнес-направлениям уже предпринимаются. В частности, в прошедшем сезоне было принято решение о разработке методологии формирования и оценки стоимости бренда ФК «Шахтер» и работа в этом направлении ведется начиная с сезона 2007-2008.

Финансовый директор ФК «Шахтер»

Гюльнара Ахмеджанова



ЗНАНИЕ
МЫ ВЕРИМ, ЧТО ЗНАНИЕ —
ЭТО ИСТОЧНИК РОСТА И РАЗВИТИЯ

Финансовая деятельность

ФИНАНСОВАЯ СЛУЖБА И БУХГАЛТЕРИЯ

На сегодняшний день в структуру финансового департамента ФК «Шахтер» входит пять подразделений: бухгалтерия, финансовый отдел (казначейство), отделы бюджетирования и контроллинга, информационных технологий и закупок. Сотрудники этого важнейшего департамента отвечают за эффективную финансовую деятельность всех многочисленных клубных подразделений. За сезон 2007-2008 был проделан огромный объем работы, разработаны и внедрены новые показатели учета, соответствующие самым высоким мировым стандартам.

Основных показателей, которыми руководствуется финансовый департамент, четыре: результативность, эффективность, экономичность и этичность. Анализируя ситуацию в целом, можно сказать, что в настоящее время корпоративная культура любой организации — это так называемая «культура задачи», а система управления в ФК «Шахтер» представляет собой управление по целям. Другими словами, каждое бизнес-направление в клубе ориентировано на достижение конкретных поставленных перед ними задач. Причем каждая из них соответствует критериям SMART. Достижение всякой цели должно ориентировать людей на получение конкретных результатов, от которых в свою очередь ожидаются определенные доходы, подлежащие оценке. Кроме этого, оцениваются все затраты, после чего устанавливаются причинно-следственные связи между выгодами и затратами. Именно такой анализ эффективности деятельности клуба проводится финансовым департаментом ежеквартально. Стоит отметить, что этот процесс для футбольного клуба индивидуален. Ведь в отличие от деятельности любой другой организации, футбольный клуб сопряжен не с календарным годом, а с футбольным сезоном

Особое внимание стоит обратить на то, что данная система позволяет в достаточной мере успешно осуществлять управление компанией в условиях быстро меняющихся целей и задач. Допустим, первоначально ставилась задача — успешное выступление в Кубке УЕФА, но удалось пройти в групповой турнир Лиги чемпионов, откуда команда снова попадает в Кубок УЕФА или вовсе не проходит. Соответственно, меняются цели и задачи — достижение максимальных результатов на внутренней арене — в чемпионате и Кубке Украины.

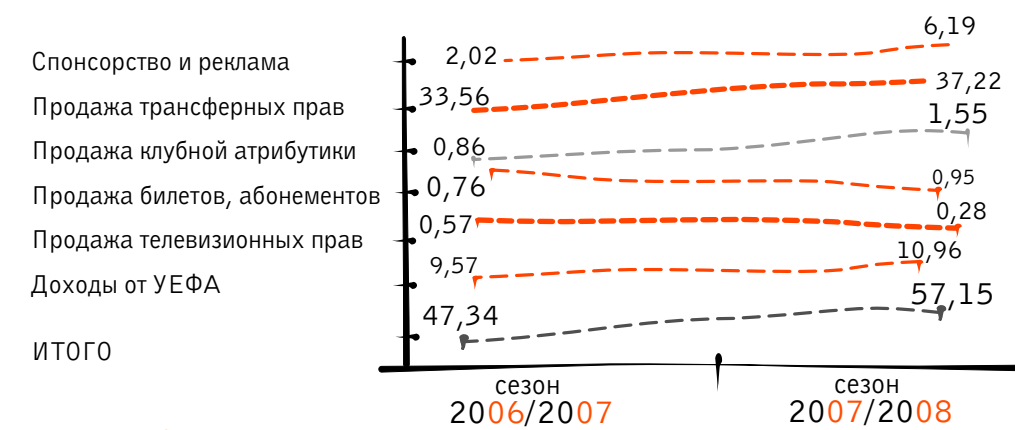

Статьи доходов, млн. долл.

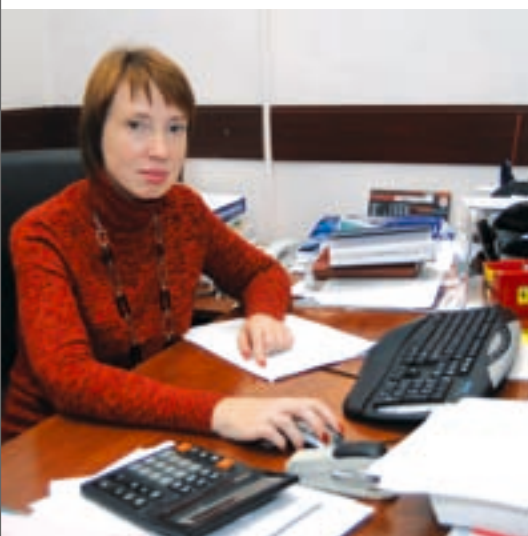

Финансовая деятельность

Нельзя не отметить высокую роль информационной поддержки системы управления. В условиях настоящего времени необходимо системно подходить к анализу и усовершенствованию информационных технологий, так как их развитие является мощнейшим фактором изменений и источником конкурентных преимуществ. В данном случае — это получение информации высокого качества, на основании которой будут приниматься управленческие решения. Как раз скорость принятия этих решений и будет новым источником конкурентных преимуществ компании в условиях глобализации. В клубе была успешно внедрена система автоматизации процесса бюджетирования «Корпоративные финансы», ее разработчики — компания «Инталев-Украина», а внутренние коммуникации осуществляются посредством информационной системы «Интранет». Для выявления и устранения информационных перегрузок в скором будущем планируется разработка специальной системы для измерения качества поступающих данных.

Что касается системы закупок, то сейчас клуб частично уходит от тендерной системы и переходит к так называемой «японской модели». Именно этот принцип позволяет установить с поставщиками надежные партнерские отношения, что в свою очередь подразумевает получение скидок на товары и услуги. По расчетам финансового департамента, в следующем сезоне эффективность закупок должна увеличиться по меньшей мере на 20%.

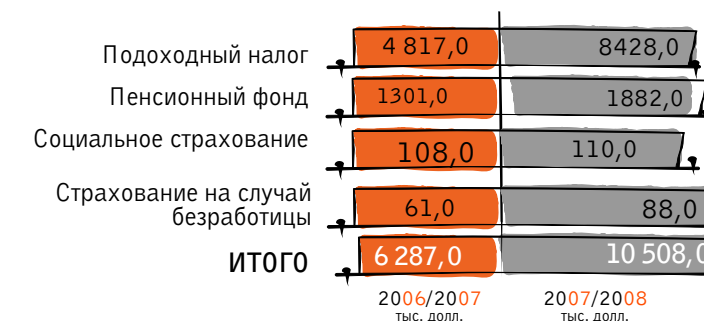

Отчисления в госбюджет по денежным потокам

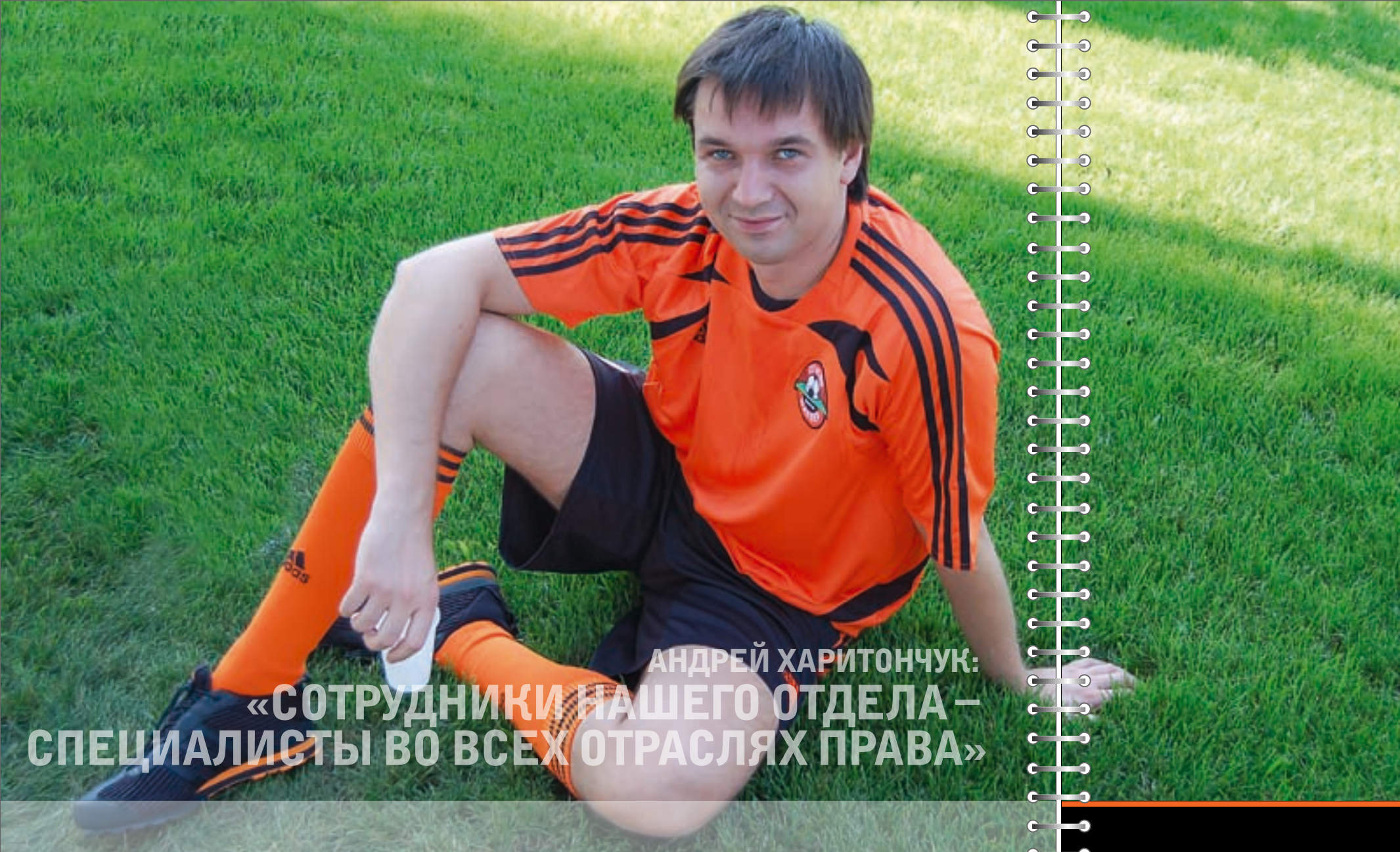

АНДРЕЙ ХАРИТОНЧУК:
«СОТРУДНИКИ НАШЕГО ОТДЕЛА –
СПЕЦИАЛИСТЫ ВО ВСЕХ ОТРАСЛЯХ ПРАВА»

СОТРУДНИКИ НАШЕГО ОТДЕЛА - СПЕЦИАЛИСТЫ ВО ВСЕХ ОТРАСЛЯХ ПРАВА, ОНИ ДОЛЖНЫ ЗНАТЬ ВСЕ ЮРИДИЧЕСКИЕ АСПЕКТЫ, НАЧИНАЯ ОТ ТРУДОВОГО ЗАКОНОДАТЕЛЬСТВА И ЗАКАНЧИВАЯ МЕЖДУНАРОДНЫМ ПРАВОМ. А **ТРАНСФЕРЫ ФУТБОЛИСТОВ – ЭТО ВООБЩЕ ОДНА ИЗ САМЫХ СЛОЖНЫХ И ДЕЛИКАТНЫХ СФЕР НАШЕЙ РАБОТЫ.** В НАСТОЯЩЕЕ ВРЕМЯ В СТАДИИ РАССМОТРЕНИЯ В СПОРТИВНОМ АРБИТРАЖНОМ СУДЕ В ЛОЗАННЕ (ШВЕЙЦАРИЯ) НАХОДИТСЯ РЕЗОНАНСНОЕ ДЕЛО ОБ ОДНОСТОРОННЕМ РАСТОРЖЕНИИ ТРУДОВОГО КОНТРАКТА С КЛУБОМ БРАЗИЛЬСКИМ ФУТБОЛИСТОМ ФРАНСЕЛИНО МАТУЗАЛЕМОМ, ПО КОТОРОМУ ОЖИДАЕТСЯ РЕШЕНИЕ. ЭТО ДЕЛО ЯВЛЯЕТСЯ ЮРИДИЧЕСКИМ ПРЕЦЕДЕНТОМ, ИМЕННО ПОЭТОМУ ОНО РАССМАТРИВАЕТСЯ ТАК ДОЛГО. МЫ ПОЛНОСТЬЮ ВОВЛЕЧЕНЫ И КОНТРОЛИРУЕМ ПРОЦЕСС СО СВОЕЙ СТОРОНЫ.

Руководитель юридической службы

Андрей Харитончук

ЗНАНИЕ

МЫ ПРИВЛЕКАЕМ ЛУЧШИЕ УМЫ В
КАЖДОЙ ОБЛАСТИ СО ВСЕХ УГОЛКОВ МИРА

Юридическая служба

Главной задачей юридической службы ФК «Шахтер» является правовое обеспечение всех направлений деятельности клуба. В минувшем сезоне наши юристы достигли решения четырех споров в пользу клуба. Один из них — хозяйственный и три — связаны со спортивными вопросами.

Куда внушительней выглядит другая цифра. За прошедший сезон юридический департамент рассмотрел 1020 хозяйственных договоров. Что интересно, около 60 % этого объема составляют договоры Департамента маркетинга, продаж и коммуникаций. Ко всему прочему, рассмотрено 130 договоров сферы спорта. К ним можно отнести всевозможные трудовые нюансы, трансферные вопросы, сложности, связанные с переходами футболистов Академии клуба. Необходимо отметить, что все договоры юридическая служба «горняков» рассматривает в кратчайшие сроки (на один договор в среднем уходит не более двух рабочих дней). И это не сухая статистика, а заранее согласованная и утвержденная процедура.

Кроме текущей деятельности, клубные юристы постоянно совершенствуют и шлифуют свои профессиональные качества. Недавно начальник департамента Андрей Харитончук посетил международный конгресс в Мадриде: «Регламент ФИФА по статусу и трансферам игроков».

ОТЧЕТ '07-'08
ЕЖЕГОДНЫЙ ОТЧЕТ ЗА СЕЗОН



СЕРГЕЙ ПАЛКИН: «ЛОГОТИП ДОЛЖЕН РАССКАЗЫВАТЬ О КЛУБЕ»

www.shakhtar

1936

Верность традициям прошлого

Энергия и ст
То

СУЩНОСТЬ БРЕНДА

ВНЕ ПРЕДЕЛОВ И ГРАНИЦ

Имидж клуба

За последние 10 лет в «Шахтере» произошло много перемен – некоторые из них были настолько кардинальными, что повлияли на наш город и страну в целом. Нам предстояло решить, чем же является наш футбольный клуб сегодня, а главное – какое будущее ожидает его завтра. Несомненно, у нас была и есть абсолютно четкая цель – добиться успеха на европейской футбольной арене. Но любой футбольный клуб стремится к победам. Что же отличает нас от других? Что заставляет наших болельщиков оставаться такими же преданными, даже если спортивные результаты не столь высоки? Это – философия и ценности, присущие только нам. Это – наше видение.

Генеральный директор ФК «Шахтер»

Сергей Палкин



РЕБРЕНДИНГ

В декабре 2007 года футбольный клуб «Шахтер» представил широкой общественности стратегию своего бренда, миссию, видение и ценности, которые нашли воплощение в новой эмблеме клуба. Концепция бренда была разработана в сотрудничестве с консалтинговой компанией «Интербренд», которая является мировым лидером в своей отрасли.

Новый бренд-имидж футбольного клуба, выраженный в инновационном дизайне, объединил в себе славное прошлое и перспективное будущее «Шахтера». Выдержанный в современном стиле, но при этом обладающий мощной эмоциональной энергетикой, новый логотип отображает стремление клуба выйти за рамки исключительно локального бренда и стать узнаваемым на международной спортивной арене.

Концепция бренда является важнейшей частью общей стратегии развития «Шахтера», направленной на укрепление позиций в мировом футболе и усиление влияния клуба на развитие футбола в Украине. И неслучайно мы представили наше новое лицо именно в то время, когда новый «пятизвездочный» стадион «Шахтера», запланированный к сдаче в 2009 году, номинирован для проведения матчей чемпионата Европы по футболу 2012.

Новый логотип, разработанный компанией «Интербренд», универсален и в то же время многозначен. Название команды в центре эмблемы говорит об исторической связи клуба с шахтерской профессией. Контраст оранжевого и черного цветов символизирует свет солнца и тьму угольных шахт.

В самом логотипе тесно переплелись прошлое и будущее «Шахтера»: год основания и скрещенные молотки - наша дань истории и традициям клуба, тяжелому шахтерскому труду, пламя в верхней части эмблемы - это не только энергия природы, заточенная глубоко в сердце Донбасса, но и страстная, искренняя любовь к клубу, свойственная нашим болельщикам.

Верхняя часть эмблемы – это еще и национальный символ Украины, трезубец. Так клуб выражает свое желание быть не только региональным символом, но гордостью страны. Также здесь заключен и наш «инициал» - буква «Ш», вписанная в очертания штольни.

Кроме того, верхняя часть эмблемы отображает залитый солнцем горизонт – «рассвет новой эры «Шахтера».

Общие очертания эмблемы, которые сами по себе являются новаторскими в индустрии футбола, выражают амбициозность клуба и четкое понимание поставленных целей. Остроконечная, агрессивная форма также олицетворяет известный «бойцовский характер» команды «Шахтер».

«Сегодня мы осознаем для себя, чем же на самом деле является «Шахтер». И логотип клуба, который является его символом, воплощением, гербом, непременно должен выражать это новое понимание, так как он, несомненно, представляет собой важнейший элемент нашей визуальной коммуникации, - говорит Мария Гришко, директор по маркетингу ФК «Шахтер». – Именно поэтому мы представили новую версию нашей эмблемы. Это ни в коем случае не означает, что прежний логотип, который шел вместе с клубом в течение двадцати последних лет, чем-то плох. Точно так же мы можем сказать и про все остальные версии символа клуба, начиная с 1936 года – каждый из них олицетворяет свою эпоху и клуб в своем времени.



Имидж клуба

СЕГОДНЯ «ШАХТЕР» ДЕЙСТВИТЕЛЬНО СТАНОВИТСЯ УЗНАВАЕМОМ БРЕНДОМ В МИРОВОМ ФУТБОЛЬНОМ СООБЩЕСТВЕ «ШАХТЕР» - УНИКАЛЬНЫЙ ПРИМЕР ТОГО, КАК ФУТБОЛЬНЫЙ БРЕНД МОЖЕТ СОЕДИНЯТЬ В СЕБЕ ТРЕПЕТНОЕ ОТНОШЕНИЕ К ТРАДИЦИЯМ КЛУБА И ПОНИМАНИЕ РАЗНЫХ ПОКОЛЕНИЙ БОЛЕЛЬЩИКОВ. **КЛУБОМ ДВИЖЕТ СТРЕМЛЕНИЕ К СОВЕРШЕНСТВУ**, ярким свидетельством которого является строительство нового стадиона, создание академии футбола, развитие тренировочной базы. ДАЖЕ ПО МЕЖДУНАРОДНЫМ МЕРКАМ «ШАХТЕР» - ПРИМЕР ВЫДАЮЩЕГОСЯ КЛУБА, И ТЕПЕРЬ ЭТО ПОЛНОСТЬЮ СООТВЕТСТВУЕТ КОНЦЕПЦИИ ЕГО БРЕНДА. НА СОЗДАНИЕ НОВОЙ ЭМБЛЕМЫ НАС ВДОХНОВИЛ САМ «ШАХТЕР», ТА РАБОТА, КОТОРУЮ ПРОДЕЛАЛ КЛУБ ЗА ПОСЛЕДНИЕ ГОДЫ. **КОГДА ТЫ УЗНАЕШЬ «ШАХТЕР» И ТЕХ ЛЮДЕЙ, КОТОРЫЕ РАБОТАЮТ ЗДЕСЬ, ТРУДНО НЕ ВДОХНОВИТЬСЯ ИХ ТРУДОЛЮБИЕМ И ВЕРОЙ В КЛУБ. НЕСОМНЕННО, «ШАХТЕР» - ЭТО ВОСХОДЯЩАЯ ЗВЕЗДА МЕЖДУНАРОДНОГО ФУТБОЛА.**

Руководитель итальянского офиса компании «Интербренд»

Манфредо Рикка

Более того, как вы видите, мы взяли какие-то элементы из эмблем прошлых лет, так как, по нашему мнению, а самое главное – по мнению наших болельщиков, они символизируют нашу историю и традиции. Однако сегодня, чтобы идти вперед уверенно, с пониманием цели, мы должны иметь на своем «щите» те символы, которые отражают наше теперешнее видение».

Под началом Манфредо Рикки в итальянском офисе компании «Интербренд» было создано две рабочие группы – дизайнерская и стратегическая, в которых было задействовано около 10 человек. Для успешного выполнения задачи необходимо было понять философию клуба, людей, работающих на его благо. И речь идет не только о руководителях, но и о простых работниках, тренере, футболистах и болельщиках. Для этого была проведена серия интервью, в том числе и с президентом клуба Ринатом Ахметовым. «Мы спрашивали людей о том, как они представляют себе «Шахтер», что делает этот клуб единственным и неповторимым, каковы их надежды на будущее. Мы внимательно отнеслись к тем исследованиям, которые были проведены вне клуба, чтобы в дальнейшем совместно с менеджментом клуба сформулировать философию «Шахтера», нашедшую свое отражение в эмблеме», - объясняет Манфредо Рикка.

ИССЛЕДОВАНИЯ ПО УКРАИНЕ

«Шахтер» – один из немногих клубов на территории СНГ, который уделяет огромное внимание не только своей социальной роли в стране, но и социологическим исследованиям болельщицких предпочтений. Активно внедрять практику проведения таких исследований клуб начал еще в 2003 году, когда стало абсолютно понятно, что для принятия обоснованных решений в сфере маркетинговой и коммерческой деятельности футбольного клуба одной интуиции недостаточно. Кроме того что маркетинговые исследования – это инструмент изучения рынка, это еще и один из способов общения с болельщиками, возможность услышать их мнение по различным вопросам, касающимся деятельности клуба. Результаты исследования помогают оперативно реагировать на желания наших болельщиков.

Уже третий год подряд клуб проводит всеукраинское социологическое исследование с целью измерения количества футбольных болельщиков, болельщиков клуба и общих имиджевых показателей. Данное исследование имеет большое значение для «Шахтера», так как вместе со спортивным и коммерческим результатом является способом оценки эффективности работы клуба за сезон.

Кроме того, в целом по Украине увеличилось количество болельщиков ФК «Шахтер», которые считают «Шахтер» единственным для себя, любимым клубом. Рост составил 4 %, что в относительных показателях количества лояльных болельщиков составляет 1,69 млн. чел.

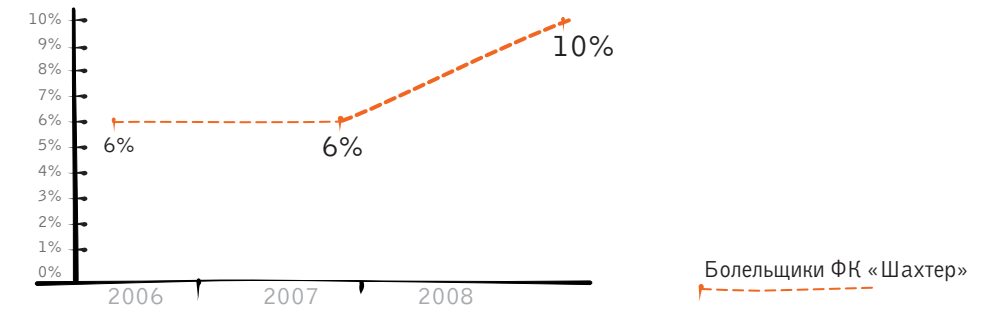

Лояльные болельщики ФК «Шахтер» в возрасте 10-59 лет. Тенденции за 3 года. % от населения страны

Источник: «Изучение поведения футбольных болельщиков. 2006, 2007, 2008». МАСМИ-Украина



Социологические и маркетинговые исследования

В 2008 году произошло уменьшение числа футбольных болельщиков в целом по Украине на 5% по сравнению с прошлым годом и общее аппроксимированное их количество составило 7,88 млн. чел. В то же время количество болельщиков ФК «Шахтер» хотя и сократилось, но всего составило 3,48 млн.чел. Такая ситуация, применяя бизнес-термины, свидетельствует об увеличении «доли» ФК «Шахтер» на футбольном рынке. Сокращение количества болельщиков ФК «Шахтер» гораздо меньше, чем болельщиков футбола в целом.

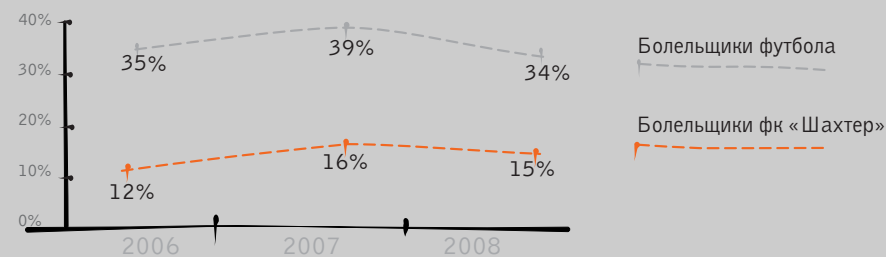

Футбольные болельщики и болельщики ФК «Шахтер» в возрасте 10-59 лет. Тенденции за 3 года. % от населения

Источник: «Изучение поведения футбольных болельщиков. 2006, 2007, 2008». МАСМИ-Украина

В ходе исследования изучаются также имиджевые показатели, т.е. то, насколько та или иная характеристика, важная для футбольного клуба, присуща именно «Шахтеру». Всего исследуется около 30 характеристик. На графике показана динамика имиджевых характеристик, которые являются важнейшими для ФК «Шахтер», т.к. напрямую отражают философию клуба. По итогам сезона 2007-2008 наблюдается положительная динамика по всем показателям.

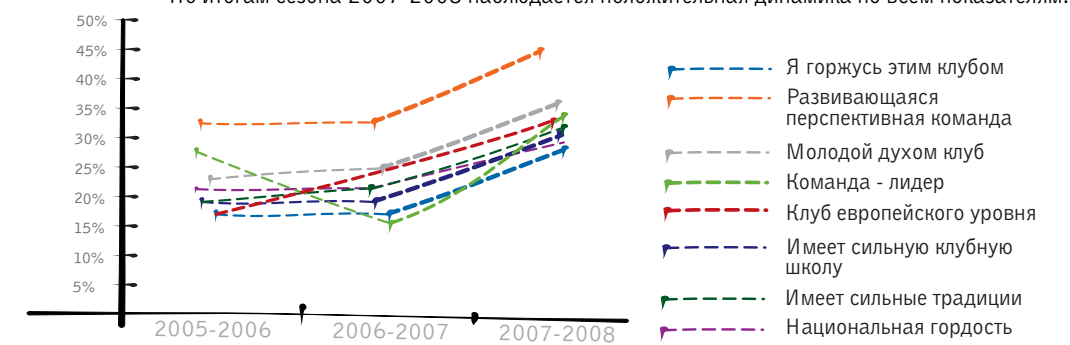

Имиджевые характеристики футбольного клуба

Источник: «Изучение поведения футбольных болельщиков. 2006, 2007, 2008». МАСМИ-Украина

ЦЕЛЕВЫЕ ИССЛЕДОВАНИЯ

Довольно часто возникает необходимость проведения локальных исследований с целью получения ответов на вопросы, связанные с коммерческой и маркетинговой деятельностью клуба. За сезон клуб проводит не менее 4-х подобных исследований.

ОЦЕНКА ЭФФЕКТИВНОСТИ НАРУЖНОЙ РЕКЛАМЫ

В сентябре 2007 года клуб впервые запустил широкомасштабную наружную рекламную кампанию домашних матчей (билборды 6х3 м, ситилайты), которая принципиально отличалась от того, что делалось в предыдущие годы. При разработке кампании основная идея заключалась в том, чтобы сделать анонсирование матчей более эмоциональным, ярким и действительно эффективным средством привлечения болельщиков на стадион. Игроки ФК «Шахтер» на новых рекламных плакатах не просто фигурировали как узнаваемые лица



ИССЛЕДОВАНИЕ АУДИТОРИИ БОЛЕЛЬЩИКОВ НА МАТЧЕ

Ну и, конечно, нигде аудитория болельщиков не может быть настолько целевой, как на матче «Шахтера». Именно поэтому самые важные данные о структуре болельщической среды и предпочтениях болельщиков клуб получает из «матчевых» исследований на стадионе. Один из опросов проводился на стадионе РСК «Олимпийский» перед матчем «Шахтер» - «Заря» 27 июля 2007 года. Целью данного исследования было получение информации о том, кто же является типичным болельщиком ФК «Шахтер» на стадионе, а также выяснение каналов информирования болельщиков о матче и их влиянии на посещение стадиона.

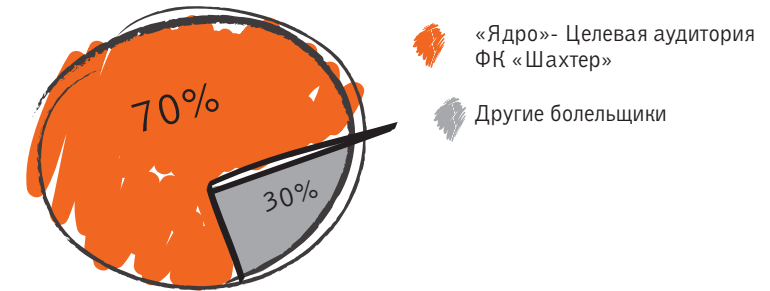

Социологические и маркетинговые исследования

клуба, но и непосредственно обращались к болельщикам и приглашали поддержать команду на стадионе. В рекламе были задействованы самые популярные футболисты. После окончания рекламной кампании встала необходимость оценить ее эффективность, для чего и было проведено исследование. Результаты опроса показали, что большинство жителей Донецка в возрасте от 15 до 60 лет (более 3/4 их состава) встречали рекламные сообщения о футбольных матчах ФК «Шахтер». Достаточно хорошо запомнили новые рекламные изображения примерно от 65% до 71% населения Донецка. По результатам исследования рекламная кампания была признана успешной, причем наиболее эффективной она оказалась для болельщиков более молодого возраста (15-26 лет). А наиболее запоминаемыми футболистами оказались Андрей Пятов и Александр Гладкий.

Источник: «Результаты исследования эффективности наружной рекламы, декабрь 2007», ДИАЦ

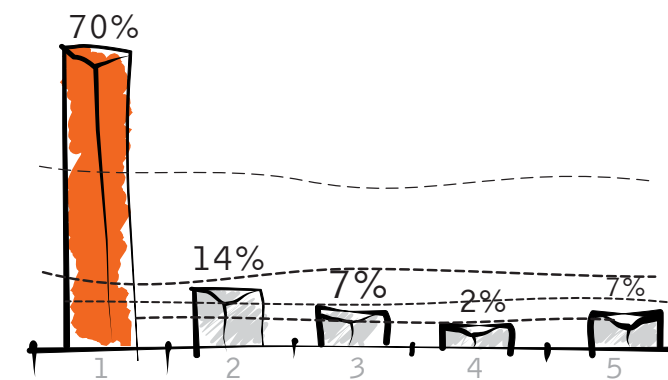

Аудитория болельщиков ФК «Шахтер» на матче

- 1 Стараются не пропускать ни одного домашнего матча ФК «Шахтер»
- 2 В среднем раз в месяц
- 3 Примерно раз в три месяца
- 4 Посещают только матчи «Шахтер» - «Динамо» и еврокубковые матчи
- 5 Другие

Источник: «Результаты исследования аудитории болельщиков на матче «Шахтер»-«Заря», июль 2007 г., ДИАЦ
Целевая аудитория ФК «Шахтер» - это болельщики, стремящиеся посещать все домашние матчи нашего клуба. Они демонстрируют наиболее высокий уровень приверженности команде. Эта группа болельщиков, благодаря своей высокой численности, в сущности, определяет общее «лицо» болельщиков ФК «Шахтер».

РЕЗУЛЬТАТЫ ИССЛЕДОВАНИЯ ПО УКРАИНЕ-ДОНЕЦКУ

ИССЛЕДОВАНИЕ ТРАНСПОРТНОЙ ДОСТУПНОСТИ РСК «ОЛИМПИЙСКИЙ»

Данное исследование имело огромное значение не только для текущей деятельности клуба в сезоне, но и для перспектив. В ходе опроса была получена информация о логистике перемещения болельщиков на стадион РСК «Олимпийский» для планирования транспортных коммуникаций в том числе и нового стадиона.



Место проживания болельщиков, опрошенных на стадионе, % к опрошенным
 Источник: «Результаты исследования транспортной доступности РСК «Олимпийский» для футбольных болельщиков в дни матчей, май 2008». ДИАЦ

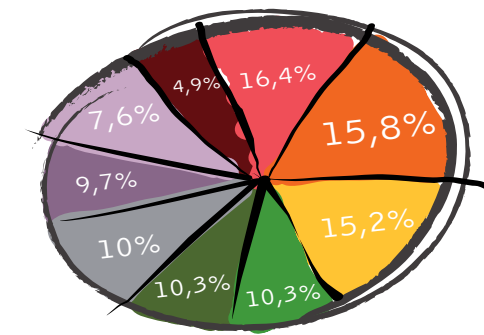

Место проживания болельщиков, опрошенных на стадионе: дончане, % от категории опрошенных
 Источник: «Результаты исследования транспортной доступности РСК «Олимпийский» для футбольных болельщиков в дни матчей, май 2008». ДИАЦ



Социологические и маркетинговые исследования

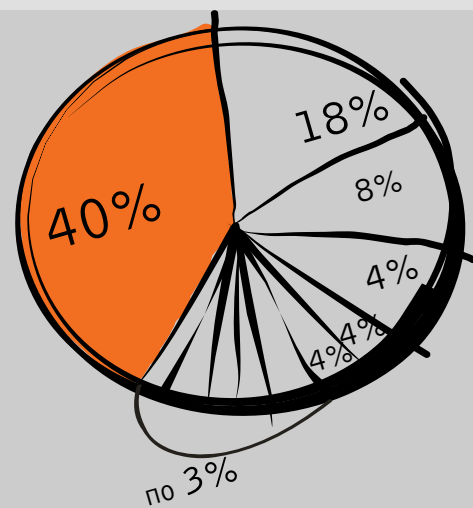

Место проживания болельщиков, опрошенных на стадионе: иногородние, % от категории опрошенных
 Источник: «Результаты исследования транспортной доступности РСК «Олимпийский» для футбольных болельщиков в дни матчей, май 2008». ДИАЦ

18% г. Макеевка
 8% г. Енакиево
 4% г. Горловка
 4% г. Авдеевка
 4% г. Харцызск
 3% г. Константиновка
 3% г. Краматорск
 3% г. Славянск
 3% г. Дружковка
 40% Другие (менее 3% каждый)



Оценка болельщиками степени загрузки общественного транспорта по пути на стадион, % от всех опрошенных, пользующихся общественным транспортом
 Источник: «Результаты исследования транспортной доступности РСК «Олимпийский» для футбольных болельщиков в дни матчей, май 2008». ДИАЦ

Более половины посетителей стадиона (58%), которые пользуются общественным транспортом, отметили, что в дни матчей наблюдается большая, чем обычно, загруженность общественного транспорта. Такие результаты можно расценивать как прямое руководство к действию для клуба и местных органов власти в направлении улучшения транспортного сообщения и доступности нового стадиона для жителей города и области.

РУСЛАН МАРМАЗОВ:
 «НАМ УДАЛОСЬ ВЫИГРАТЬ ПАРУ-ТРОЙКУ
 НЕБОЛЬШИХ, НО КРОВОПРОЛИТНЫХ
 ИДЕОЛОГИЧЕСКИХ ВОЙН...»

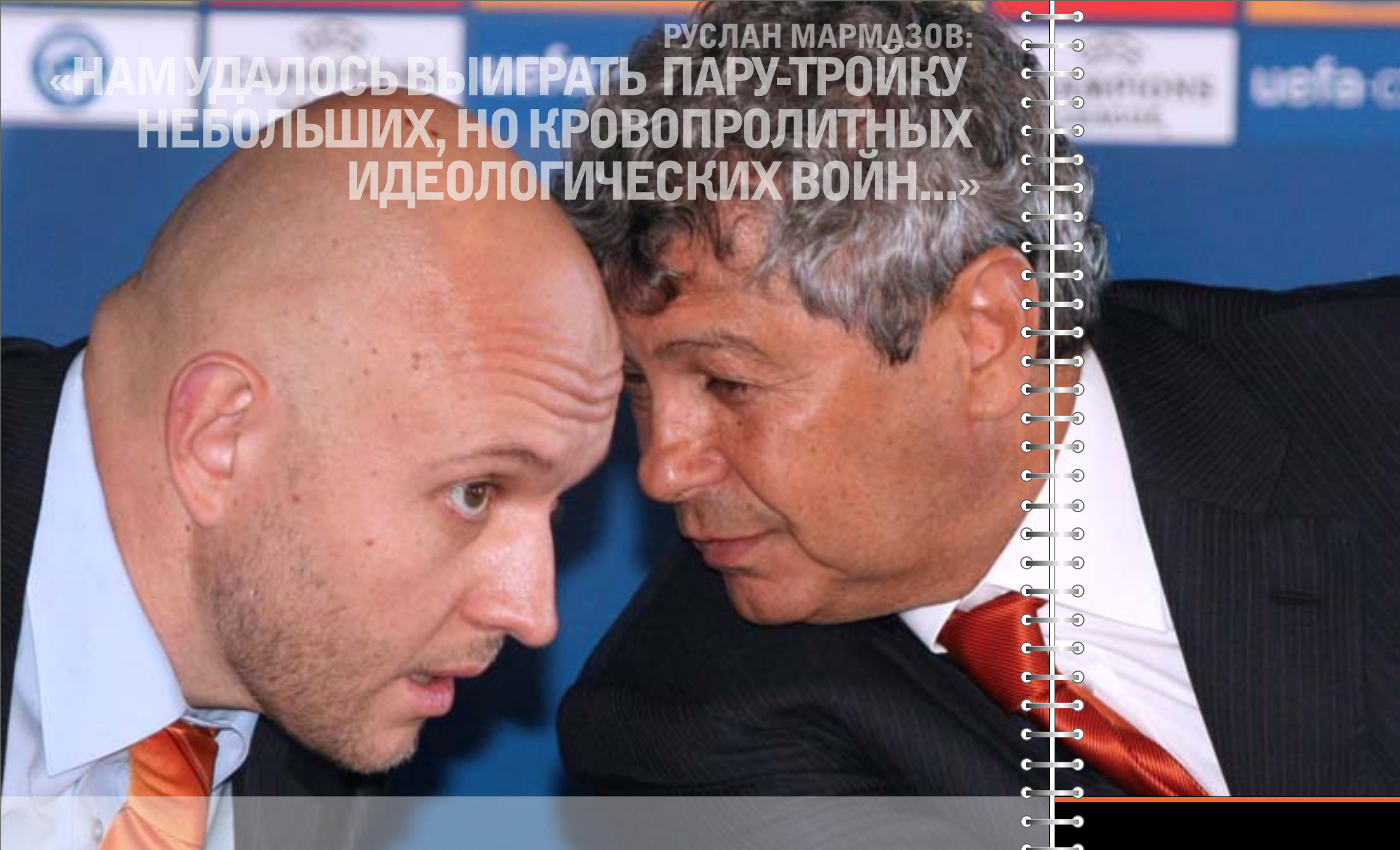

НАША ЦЕЛЬ
 БЫТЬ ОДНИМ ИЗ ЛУЧШИХ ФУТБОЛЬНЫХ
 КЛУБОВ ЕВРОПЫ

Коммуникации клуба

В прошлом сезоне Ассоциация спортивных журналистов Украины признала клубный журнал «Шахтер» лучшим спортивным изданием страны. А работу пресс-службы назвала самой плодотворной из всех специализированных спортивных пресс-служб Украины. Сайт «Шахтера» наиболее посещаем среди украинских клубных футбольных сайтов. Нам удалось выиграть пару-тройку небольших, но кровопролитных идеологических войн... О чем все это свидетельствует? Ровно ни о чем. Кроме того, что у клуба с европейскими амбициями все подразделения обязаны работать на максимальных оборотах.

Коммуникации имеют большое значение для любой организации, но для футбольного клуба это - дело первоочередной важности. Все коммуникационные средства клуба – официальный веб-сайт, журнал, программки к матчам и т.д. создаются согласно трем основным принципам. Первым принципом является оперативность подачи материалов, и этой цели служит официальный веб-сайт «Шахтера». Поскольку жизнь футбольного клуба очень насыщена, то наша обязанность – доставлять информацию болельщикам как можно быстрее, в первую очередь это, конечно, касается матчей. Над тем, чтобы информация – тексты, фотографии, а в будущем сезоне и видео - становились доступными как можно быстрее, в клубе работают два отдела – пресс-служба и Интернет-медиа. Во-вторых, не менее важна и достоверность информации. Точность цитатного ряда футболистов, тренеров, руководителей клуба последовательно отслеживается клубными сотрудниками.

И, в-третьих, определяющим является качество представления информации. Как известно, одно и то же событие можно описать по-разному. Однако, несмотря на большой информационный поток, клуб прилагает все усилия для того, чтобы качество материала было на достойном уровне. Например, для клубного журнала пишут материалы не только сотрудники клуба, а и ведущие спортивные журналисты. Однако качество подачи материала – это не только контент, но и внешний вид печатной продукции. Для повышения его уровня до лучших зарубежных аналогов в прошедшем сезоне было принято решение создать собственное подразделение дизайна и верстки, сотрудники которого достойно зарекомендовали себя по итогам сезона.

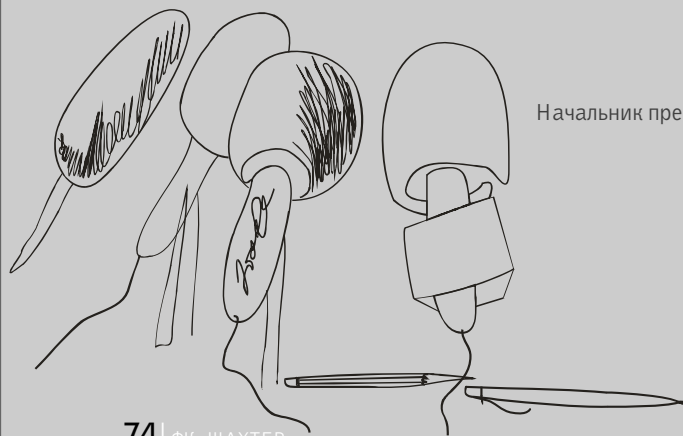

Начальник пресс-службы

Руслан Мармазов

ЖУРНАЛ «ШАХТЕР»

Ежемесячный официальный журнал «Шахтер» вот уже несколько лет рассказывает болельщикам о жизни команды и клуба. Он содержит материалы, посвященные спортивным достижениям команды, статистические данные, эксклюзивные интервью игроков, тренерского штаба, менеджмента клуба, ветеранов команды, материалы по истории «Шахтера», календарь игр и, конечно же, яркий постер, который любому болельщику пригодится для коллекции. Поскольку новый строящийся стадион вызывает у читателей большой интерес, то в сезоне 2007-2008 в журнале была открыта специальная рубрика, посвященная ему – в каждом номере специалисты рассказывали о процессе строительства, а также о том, что и как будет на новом стадионе.

В сезоне 2007-2008 Клуб самостоятельно начал заниматься изготовлением, продажей журнала и поиском рекламодателей в него. Поскольку для клуба важно, где и как болельщики «Шахтера» могут приобрести его официальное издание, первоочередной была задача расширения сети распространения журнала. По итогам сезона, продажа журнала ведется не только в Донецке, но и в Луганске, Полтаве, Харькове и даже Киеве!



Коммуникации клуба

Для подписчиков также подготовлены сюрпризы – в прошедшем сезоне был введен новый сервис подписки по СМС. Любой желающий может подписаться на журнал, приложив к этому минимум усилий - достаточно отправить СМС на определенный номер до пятнадцатого числа текущего месяца – и со следующего месяца вы становитесь подписчиком клубного издания.

Не обошло журнал стороной и признание общественности. Журнал «Шахтер» стал лучшим спортивным журналом страны 2007 года по версии Ассоциации спортивных журналистов Украины.

ВНУТРЕННИЕ КОММУНИКАЦИИ

Для того чтобы поддерживать и внутренние коммуникации в клубе на должном уровне, издается также ежемесячная газета «Шахтер»-Times. Первого числа каждого месяца любой сотрудник клуба может увидеть ее на стойках в офисах и на СТБ «Кирша». Задача газеты – полностью освещать клубную жизнь, новости и достижения всех многочисленных департаментов клуба. По газете можно проследить, кто покинул клуб, и кто в него пришел, когда юбилеи и памятные даты у сотрудников. Также любой сотрудник может задать руководству вопрос и получить ответ на страницах газеты.

Одним из основных средств коммуникации клуба с болельщиками является официальный сайт, который оперативно предоставляет пользователям информацию, обновляемую несколько раз в день, в т.ч. и в выходные дни. Среднее количество ежедневных подач информации и новостей о жизни клуба на официальном сайте – 3-4 в день, но в самые напряженные дни оно может достигать и до 10. На клубном сайте болельщики каждый день узнают новости о первой команде, жизни Академии, новой атрибутике и активностях коммерческого департамента, на сайте постоянно проводятся интерактивные голосования и конкурсы. С прошедшего сезона в постоянном режиме поступают новости и от официального фан-клуба – после матча посетители сайта получают отчет не только о том, как сыграла команда, но и о том, как на трибунах болели фанаты.

Официальный сайт ФК «Шахтер» www.shakhtar.com представляет собой своеобразный «футбольный портал» - его структура состоит не только из основной новостной ленты и Интернет-магазина, но и из нескольких подсайтов:

- сайт футбольной Академии ФК «Шахтер», где можно найти полную информацию о юных футболистах «Шахтера», тренерском штабе Академии, отчеты о матчах;
- сайт нового стадиона с веб-камерой;
- сайт официального фан-клуба;
- сайт «Международный центр футбольной медицины».

Также на сайте болельщики могут задать вопрос руководству клуба в разделе «Вопрос клубу», пообщаться с единомышленниками на форуме, поучаствовать в онлайн-конференциях игроков и сотрудников клуба.

Посещаемость официального сайта за сезон 2007-2008 составила 2 824 545 человек - на сегодняшний день это самый посещаемый сайт среди всех клубов Украинской Премьер-лиги. Благодаря инновациям, внедренным за сезон, посещаемость увеличилась на 127% по сравнению с предыдущим сезоном. Был полностью обновлен - практически, создан новый сайт, соответствующий требованиям WEB 2.0. Это довольно масштабный проект, над которым весь отдел Интернет-медиа трудился в течение сезона.

Новый сайт имеет не только современный дизайн и удобный интерфейс, но также прогрессивные технические характеристики. Например, на новом сайте планируется использовать технологию AJAX, предполагающая подгрузку данных без перезагрузки страницы, что дает возможность просматривать онлайн аудио и видео - новый технологичный движок выдержит нагрузку до 5 000 пользователей в секунду. Кроме того, новый сайт позволит хранить архивные данные в течение 50 лет. И немалое внимание при разработке было уделено коммерческим сервисам, например, осуществляя оплату через СМС, пользователь может загрузить электронную версию журнала клуба.

В матчах с участием «Шахтера» в сезоне 2007-08 было забито **99** голов

За сезон продано больше **2000** игровых футболок

3000 болельщических шарфов может поместиться в Фан-мобиле «Шахтера»

Лучший бомбардир «Шахтера» в сезоне – Александр Гладкий – забил **21** гол

За сезон было продано **4600** абонементов

11 мая 2008 года в матче против ФК «Харьков» «горняки» забили **1000-й** гол в чемпионатах Украины

Размер футбольного поля нового стадиона – **105x68** м

В Донецке за «Шахтер» болеют **42%** населения в возрасте 16-45 лет

Чаще всего в чемпионате Украины сезона 2007-08 «Шахтер» побеждал со счетом **4:1**

Количество мест продажи атрибутики - **150**

«Шахтер» в цифрах

В футбольном клубе «Шахтер» работает **502** человека

В Украине за «Шахтер» болеют **3 480 710** человек

Время, когда «Шахтер» вел в счете в матчах чемпионата Украины сезона 2007-08 – **1164** минуты (43,1%)

Кроме касс стадиона, билеты на матчи ФК «Шахтер» продавались в **293** точках продаж
За сезон 2007-08 было продано **14000** болельщических шарфов

В сезоне 2007-08 «Шахтер» в **4-й** раз стал Чемпионом Украины

Площадь строительной площадки нового стадиона - **254780** м²